

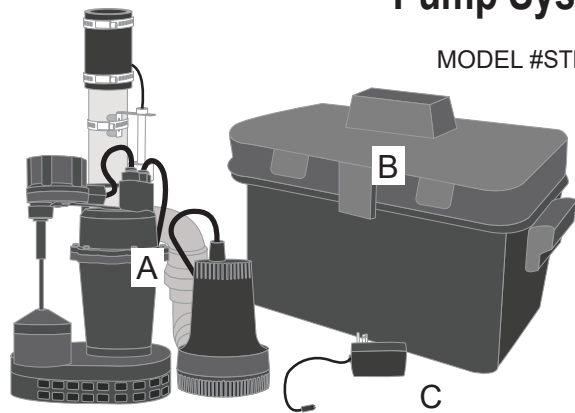

# SUMP PUMP COMBO Pre-assembled Back-up Sump Pump System

MODEL #STBC101



A	Primary/backup pump and pipe assembly
B	Battery box with built-in controller
C	AC wall adapter

**QUICK START GUIDE. SEE INSTRUCTION MANUAL FOR COMPLETE DETAILS.**

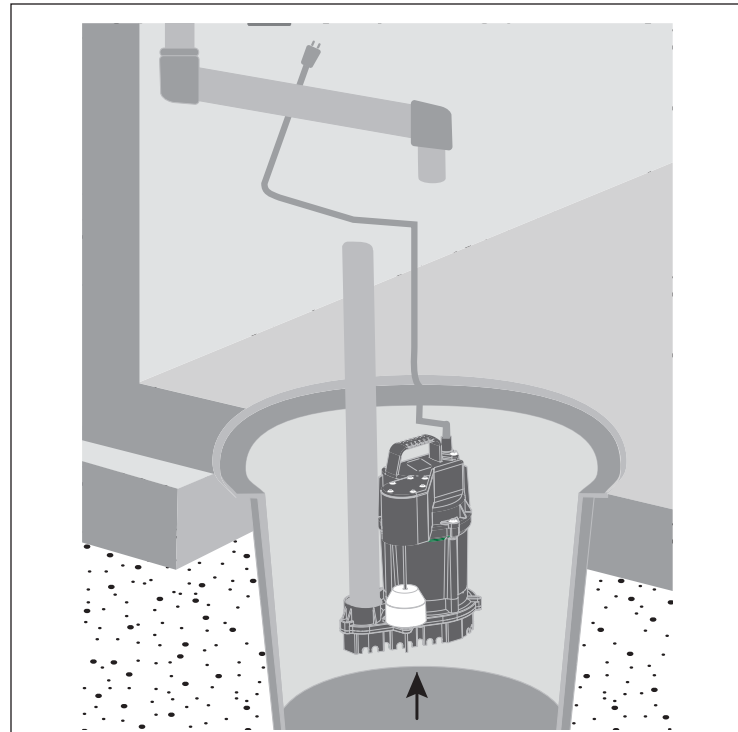

1. Unplug the existing sump pump and separate it from the discharge pipe. Remove the pump from the sump basin.

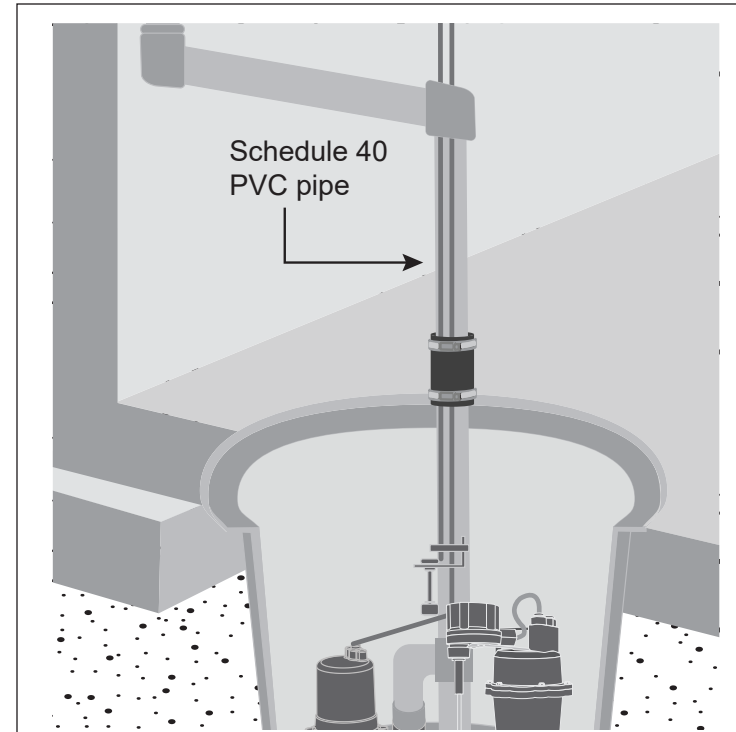

2. Place the replacement combo system in the basin and connect it to the existing discharge pipe.

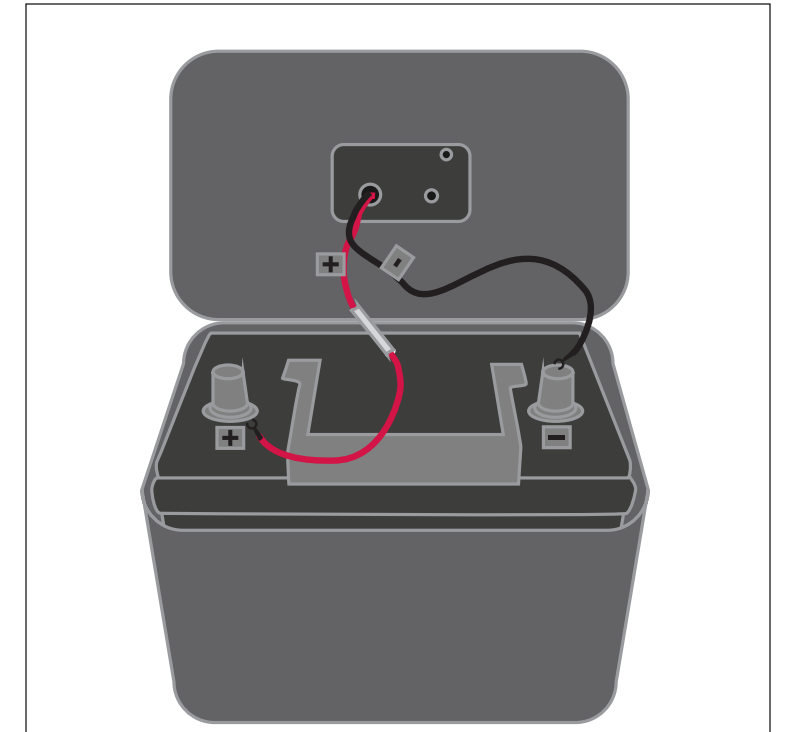

3. Place a fully-charged Basement Sentry brand battery in the battery box. Connect the leads inside the battery box from the controller to the battery: Red (+) to battery Red (+), Black (-) to battery Black (-)

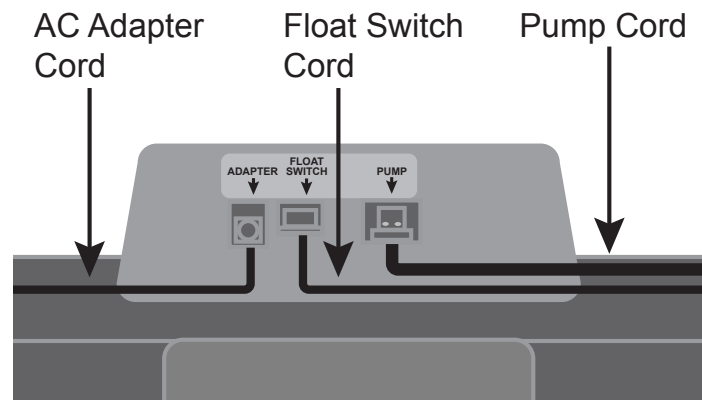

**NOTE:** The alarm will sound after connecting the battery. It will continue to sound until all connections are made and the float switch is in the down position.

4. Connect system wires to the controller on the top of the battery box lid.

**NOTE:** The pump will continue to run for an additional 10 seconds after the float has been lowered. The alarm will continue to sound while the pump is working.

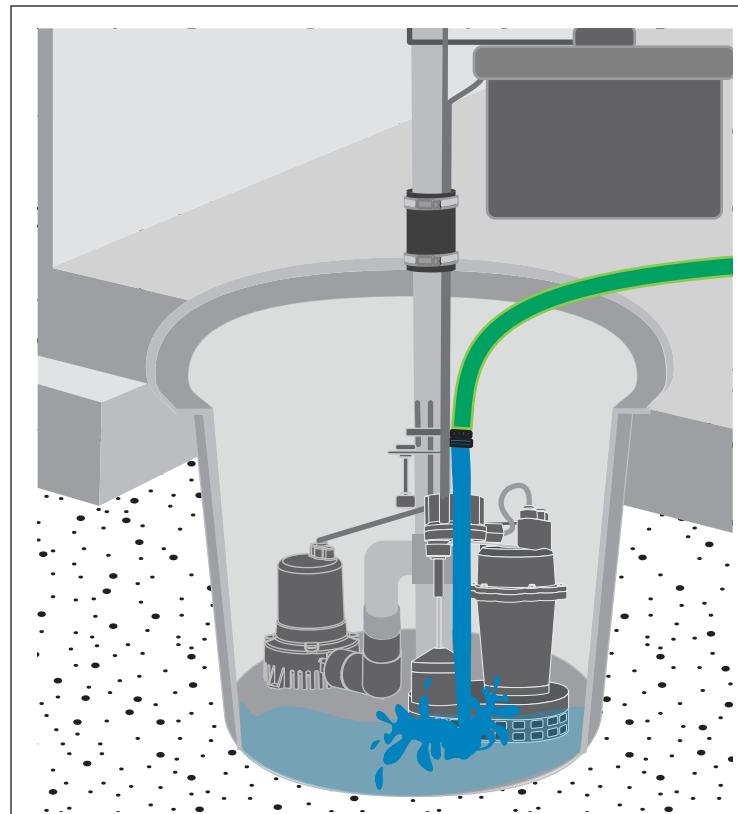

5. Fill the basin with water to check operation.

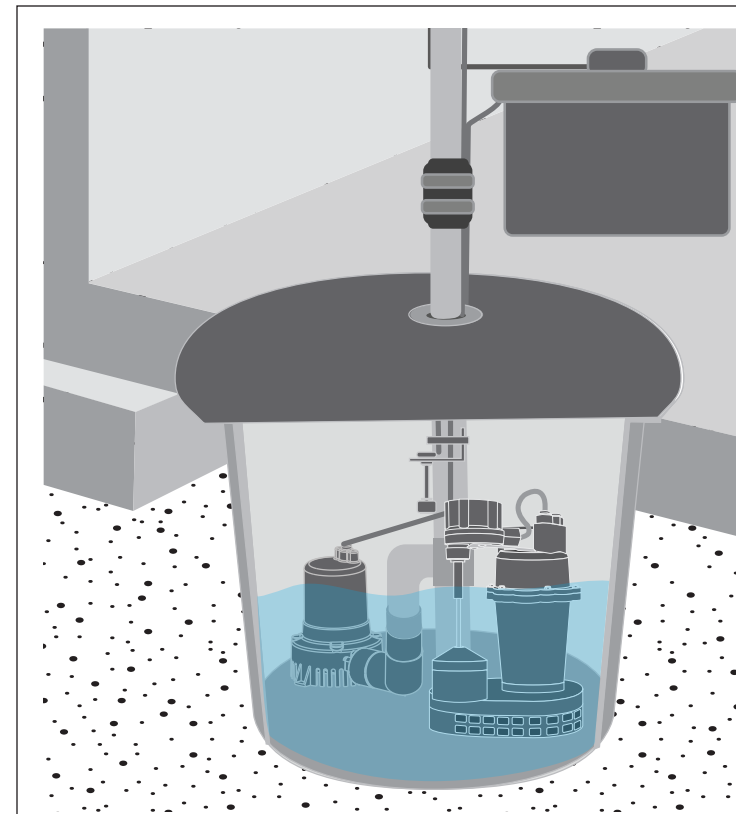

6. Install a basin cover and gasket on top of the basin.

**WARNING:** FOR YOUR PROTECTION, ALWAYS DISCONNECT PUMP FROM POWER SOURCE BEFORE HANDLING.

**BATTERY ACID IS CORROSIVE. DO NOT SPILL ON SKIN, CLOTHING OR BATTERY CHARGER. WEAR EYE AND HEAD PROTECTION WHEN WORKING WITH BATTERY. CONNECT AND DISCONNECT DC OUTPUT TERMINALS ONLY AFTER REMOVING THE CHARGER FROM THE AC OUTLET. NEVER ALLOW THE DC TERMINALS TO TOUCH EACH OTHER.**

**KEEP SPARKS AND FLAME (PILOT LIGHT) AWAY FROM BATTERY.**

**BE SURE TO READ AND UNDERSTAND INSTRUCTIONS BEFORE INSTALLING OR OPERATING THIS PUMP.**



**SISTEMA COMBINADO  
CON BOMBA DE  
SUMIDERO**  
Sistema de bomba de  
sumidero de reserva  
pre-ensamblado

MODELO #STBC101

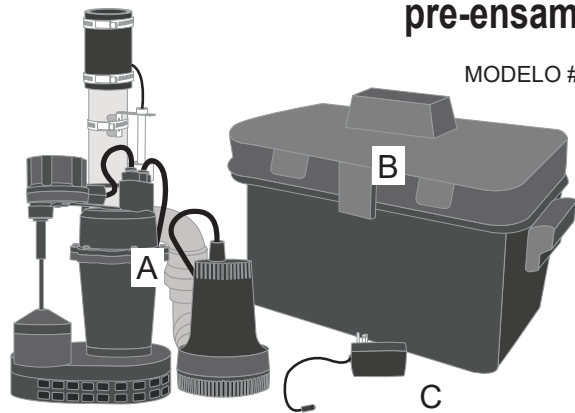

A	Conjunto de bomba principal/reserva y tubería
B	Caja de batería con controlador incorporado
C	Adaptador de pared de CA

**GUÍA DE INICIO RÁPIDO. CONSULTE LOS  
DETALLES COMPLETOS EN EL MANUAL  
DE INSTRUCCIONES.**



1. Desconecte la bomba de sumidero existente y sepárela de la tubería de descarga. Retire la bomba del contenedor para agua de sumidero.

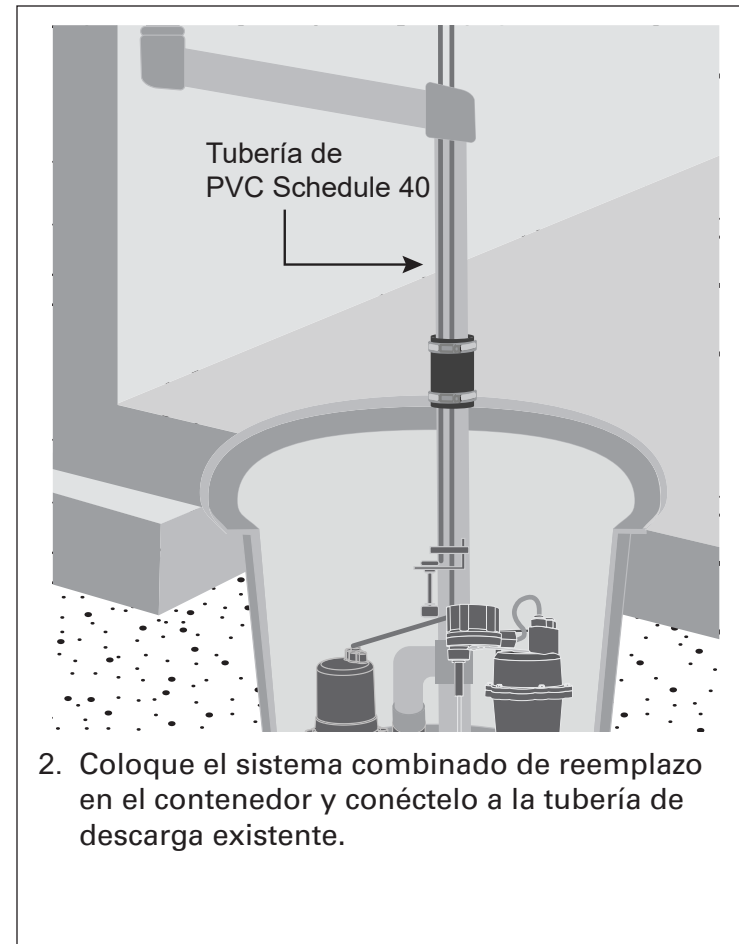

2. Coloque el sistema combinado de reemplazo en el contenedor y conéctelo a la tubería de descarga existente.

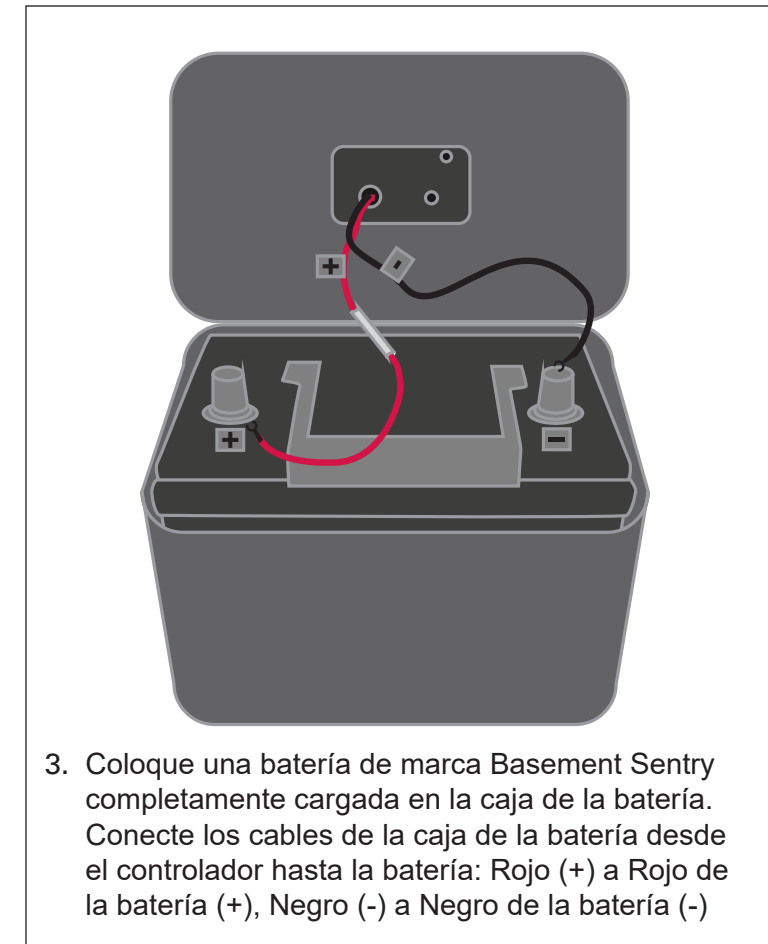

3. Coloque una batería de marca Basement Sentry completamente cargada en la caja de la batería. Conecte los cables de la caja de la batería desde el controlador hasta la batería: Rojo (+) a Rojo de la batería (+), Negro (-) a Negro de la batería (-)

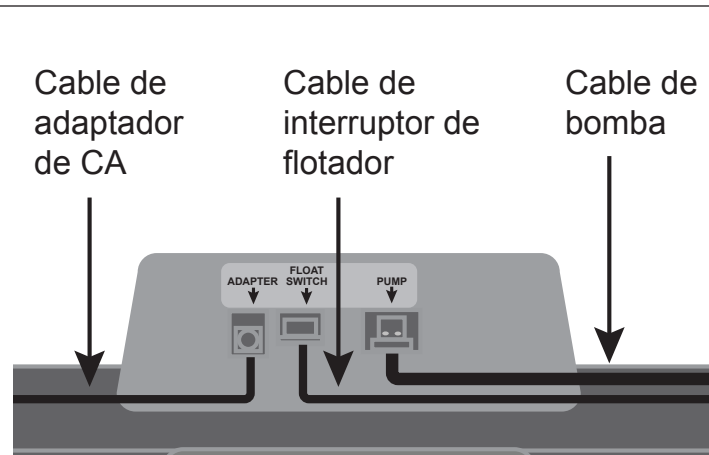

**NOTA:** la alarma sonará tras conectar la batería. Continuará sonando hasta que se hayan realizado todas las conexiones y el interruptor de flotador esté en la posición de abajo.

4. Conecte los cables del sistema al controlador en la parte superior de la tapa de la caja de la batería.

**NOTE:** La bomba continuará funcionando durante 10 segundos adicionales una vez que el flotador haya descendido. La alarma continuará sonando mientras la bomba esté en funcionamiento.

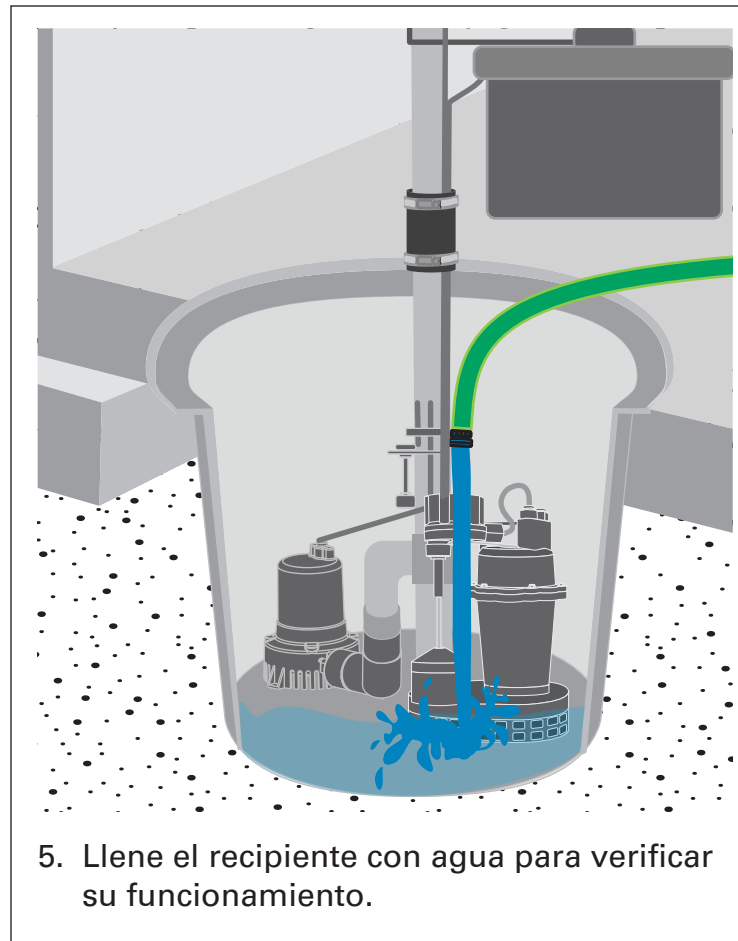

5. Llene el recipiente con agua para verificar su funcionamiento.

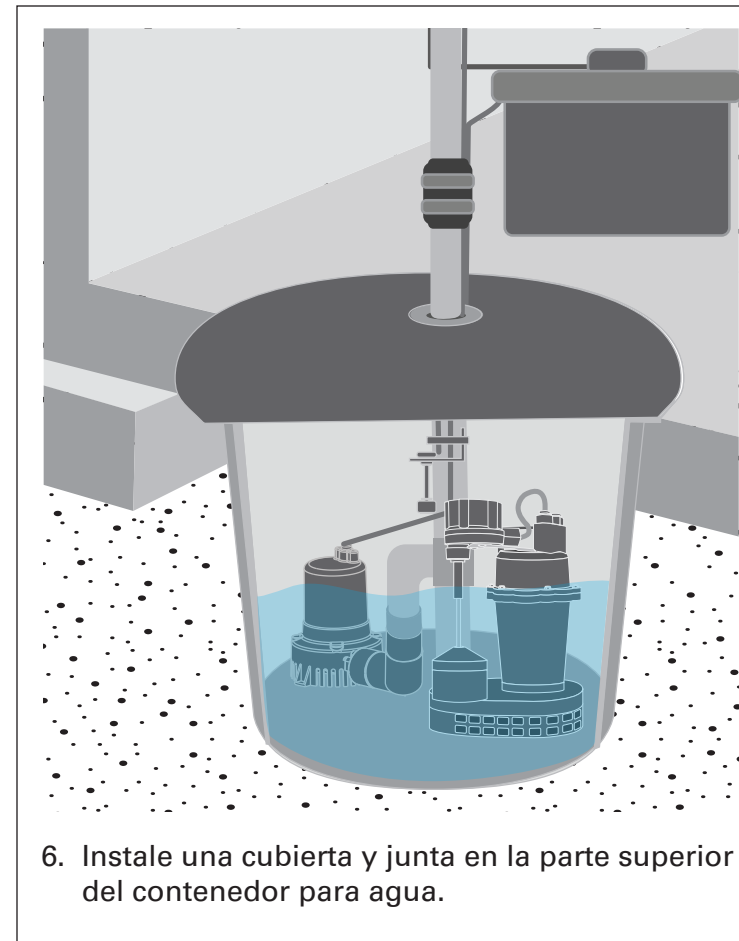

6. Instale una cubierta y junta en la parte superior del contenedor para agua.

**ADVERTENCIA:**  
**PARA SU PROTECCIÓN, DESCONECTE SIEMPRE LA BOMBA DE LA FUENTE DE ENERGÍA ELÉCTRICA ANTES DE MANIPULARLA.**

**EL ÁCIDO DE BATERÍA ES CORROSIVO. NO LO DERRAME SOBRE LA PIEL, LA ROPA O EL CARGADOR DE BATERÍA. USE PROTECCIÓN PARA LOS OJOS Y LA CABEZA AL TRABAJAR CON BATERÍAS. CONECTE Y DESCONECTE LOS TERMINALES DE SALIDA DE CC SOLO DESPUÉS DE HABER DESCONECTADO EL CARGADOR DE LA TOMA DE CA. NO PERMITA NUNCA QUE LOS TERMINALES DE CC ENTREN EN CONTACTO. KEEP SPARKS AND FLAME (PILOT LIGHT) AWAY FROM BATTERY.**

**ASEGÚRESE DE LEER Y COMPRENDER LAS INSTRUCCIONES ANTES DE INSTALAR U OPERAR ESTA BOMBA.**