

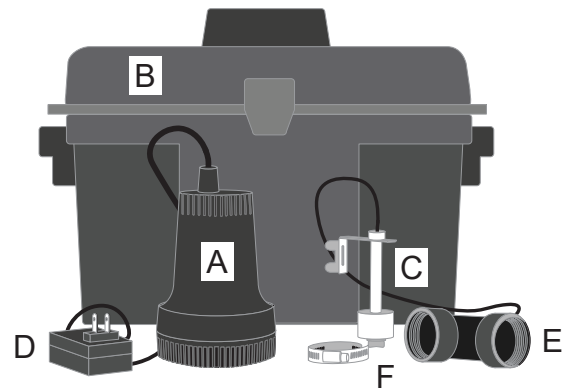

AUTOMATIC EMERGENCY BACKUP SUMP PUMP SYSTEM

MODEL #STBB100



A	12V Pump	D	Charger
B	Battery Box	E	90° Elbow
C	Switch	F	Pipe clamp

QUICK START GUIDE. SEE INSTRUCTION MANUAL FOR COMPLETE DETAILS.

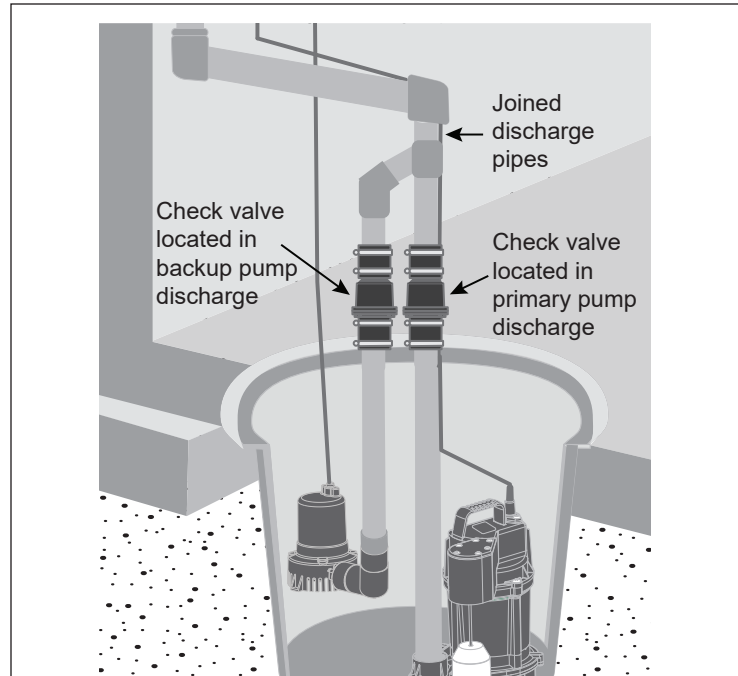

1. Install rigid 1-1/2-in discharge pipe, union, check valve according to code. **NOTE:** Backup pump piping can be discharged directly outside or connected to existing discharge pipe. **BOTH** the primary pump and DC backup pumps will require check valves in the discharge pipes for proper operation.

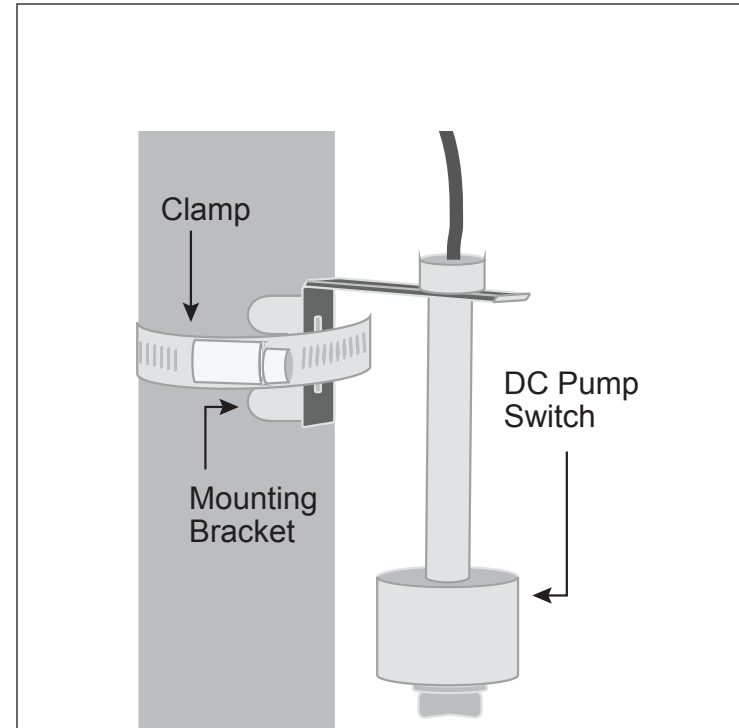

2. Attach backup switch to the discharge pipe of the battery backup pump.

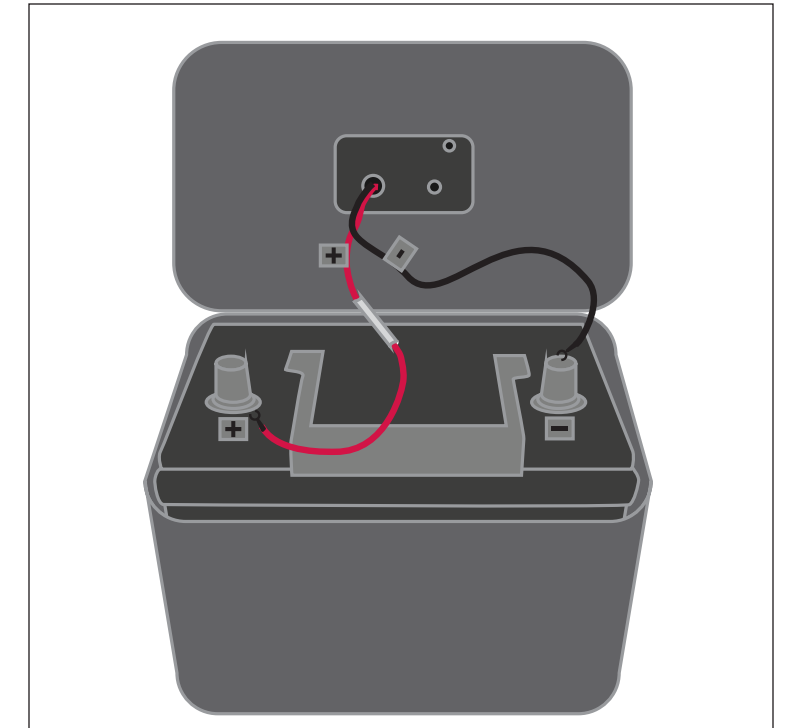

3. Place a fully-charged, deep-cycle marine battery inside the battery box. Connect the leads inside the battery box from the controller to the battery: Red (+) to battery Red (+), Black (-) to battery Black (-)

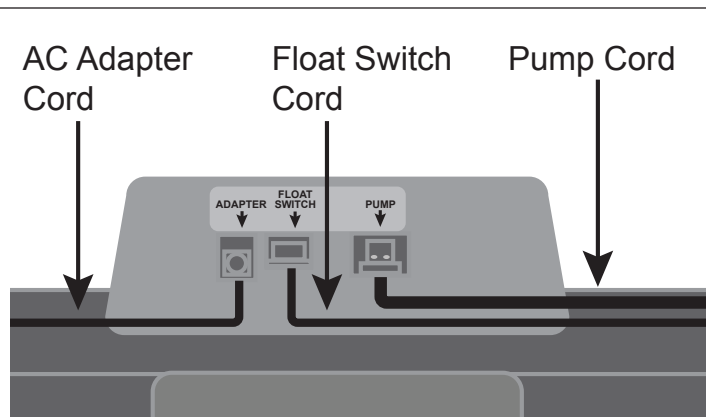

NOTE: The alarm will sound after connecting the battery. It will continue to sound until all connections are made and the float switch is in the down position.

4. Connect pump power cord, switch cord and AC adapter plugs to the connection ports in the top of the battery box lid.

NOTE: The pump will continue to run for an additional 10 seconds after the float has been lowered. The alarm will continue to sound while the pump is working.

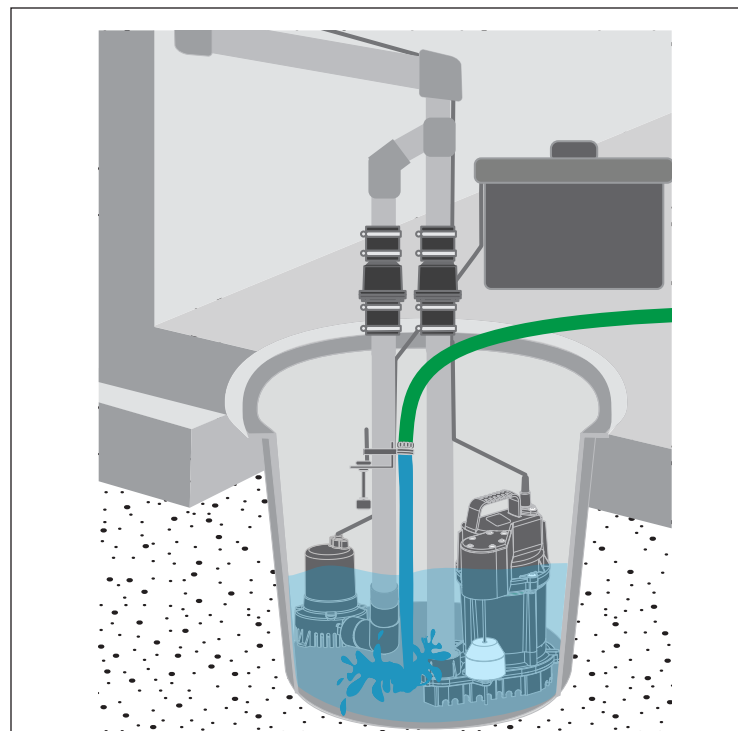

5. Fill the basin with water to check operation.

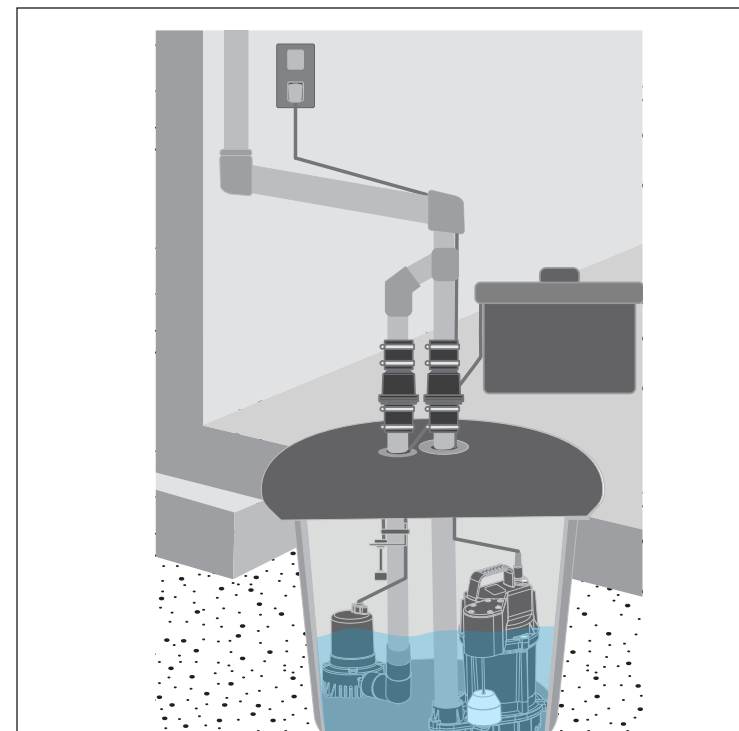

6. Install a basin cover and gasket on top of the basin.

WARNING:
FOR YOUR PROTECTION, ALWAYS DISCONNECT PUMP FROM POWER SOURCE BEFORE HANDLING.

BATTERY ACID IS CORROSIVE. DO NOT SPILL ON SKIN, CLOTHING OR BATTERY CHARGER. WEAR EYE AND HEAD PROTECTION WHEN WORKING WITH BATTERY. CONNECT AND DISCONNECT DC OUTPUT TERMINALS ONLY AFTER REMOVING THE CHARGER FROM THE AC OUTLET. NEVER ALLOW THE DC TERMINALS TO TOUCH EACH OTHER.

KEEP SPARKS AND FLAME (PILOT LIGHT) AWAY FROM BATTERY.

BE SURE TO READ AND UNDERSTAND INSTRUCTIONS BEFORE INSTALLING OR OPERATING THIS PUMP.



EMERGENCIA AUTOMÁTICA SISTEMA DE BOMBA DE SUMIDERO DE RESPALDO

MODELO #STBB100

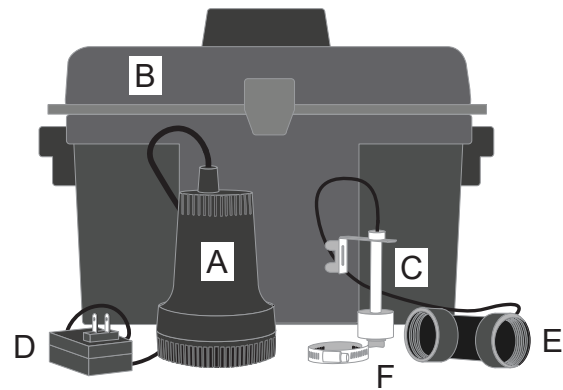

A	Bomba de 12 V	D	Cargador
B	Caja de batería	E	Codo de 90°
C	Interruptor	F	Abrazadera para tubería

GUÍA DE INICIO RÁPIDO. CONSULTE LOS DETALLES COMPLETOS EN EL MANUAL DE INSTRUCCIONES.

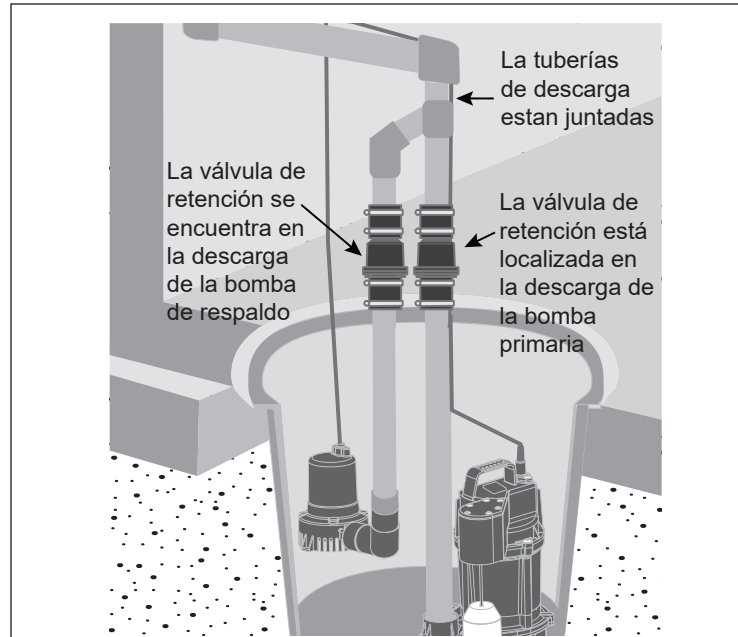

1. Instale una tubería de descarga rígida de 3.8 cm (1-1/2 pulg.), unión, válvula de retención de acuerdo con el código. **NOTA:** La tubería de la bomba de reserva se puede descargar directamente al exterior o conectarse a la tubería de descarga existente. Para que funcionen correctamente, tanto la bomba principal como las bombas de respaldo de CC requerirán válvulas de retención en las tuberías de descarga.

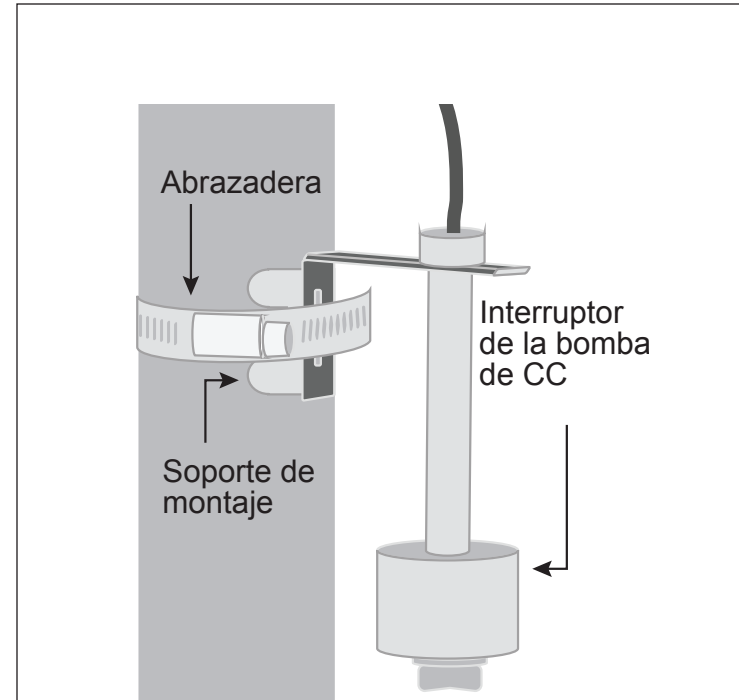

2. Conecte el interruptor de reserva al tubo de descarga de la bomba de reserva de la batería.

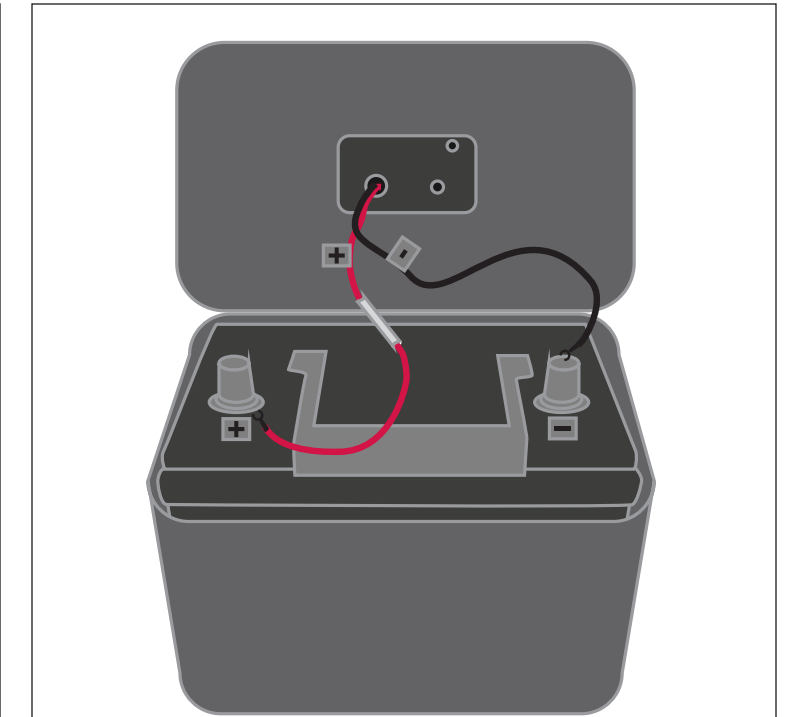

3. Coloque una batería marina de ciclo profundo completamente cargada en el interior de la caja de la batería. Conecte los cables de la caja de la batería desde el controlador hasta la batería: Rojo (+) a Rojo de la batería (+), Negro (-) a Negro de la batería (-)

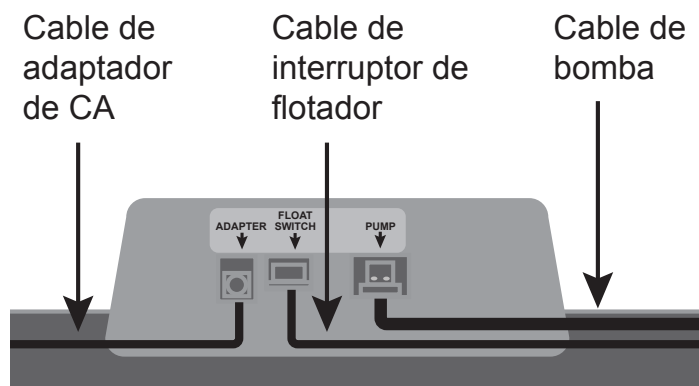

NOTA: la alarma sonará tras conectar la batería. Continuará sonando hasta que se hayan realizado todas las conexiones y el interruptor de flotador esté en la posición de abajo.

4. Conecte el cable de alimentación de la bomba, el cable del interruptor y los enchufes del adaptador de CA a los puertos de conexión en la parte superior de la tapa de la caja de la batería.

NOTA: La bomba continuará funcionando durante 10 segundos adicionales una vez que el flotador haya descendido. La alarma continuará sonando mientras la bomba esté en funcionamiento.

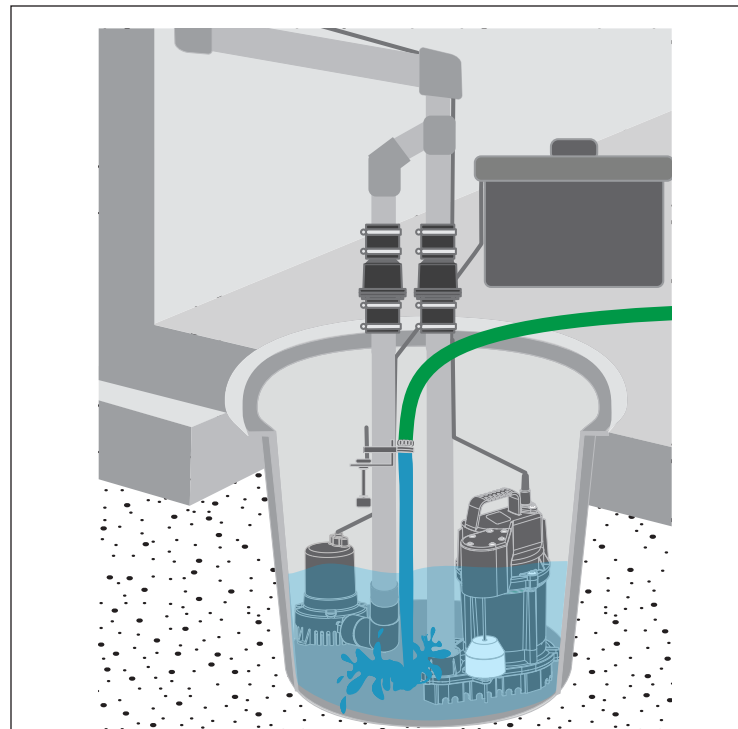

5. Llene el recipiente con agua para verificar su funcionamiento.

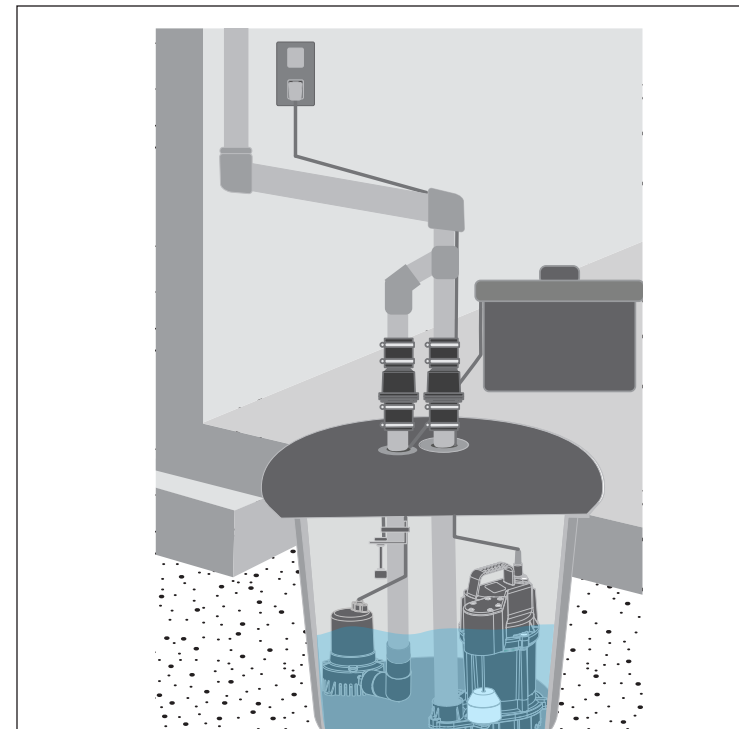

6. Instale una cubierta y junta en la parte superior del contenedor para agua.

ADVERTENCIA

PARA SU PROTECCIÓN, SIEMPRE DESCONECTE LA BOMBA DE LA FUENTE DE ALIMENTACIÓN ANTES DE MANIPULARLA.

EL ÁCIDO DE BATERÍA ES CORROSIVO. NO LO DERRAME SOBRE LA PIEL, LA ROPA O EL CARGADOR DE BATERÍA. USE PROTECCIÓN PARA LOS OJOS Y LA CABEZA AL TRABAJAR CON BATERÍAS. CONECTE Y DESCONECTE LOS TERMINALES DE SALIDA DE CC SOLO DESPUÉS DE HABER DESCONECTADO EL CARGADOR DE LA TOMA DE CA. NO PERMITA NUNCA QUE LOS TERMINALES DE CC ENTREN EN CONTACTO.

MANTENGA LAS CHISPAS Y LA LLAMA (LUZ PILOTO) APARTADAS DE LA BATERÍA.

ASEGÚRESE DE LEER Y COMPRENDER LAS INSTRUCCIONES ANTES DE INSTALAR U OPERAR ESTA BOMBA.