



AUTOMATIC EMERGENCY BACKUP SUMP PUMP SYSTEM

MODEL #STBB200

Zoeller® is a registered trademark of Zoeller
Co. All Rights Reserved.

Español p. 25

BasementSentry.com

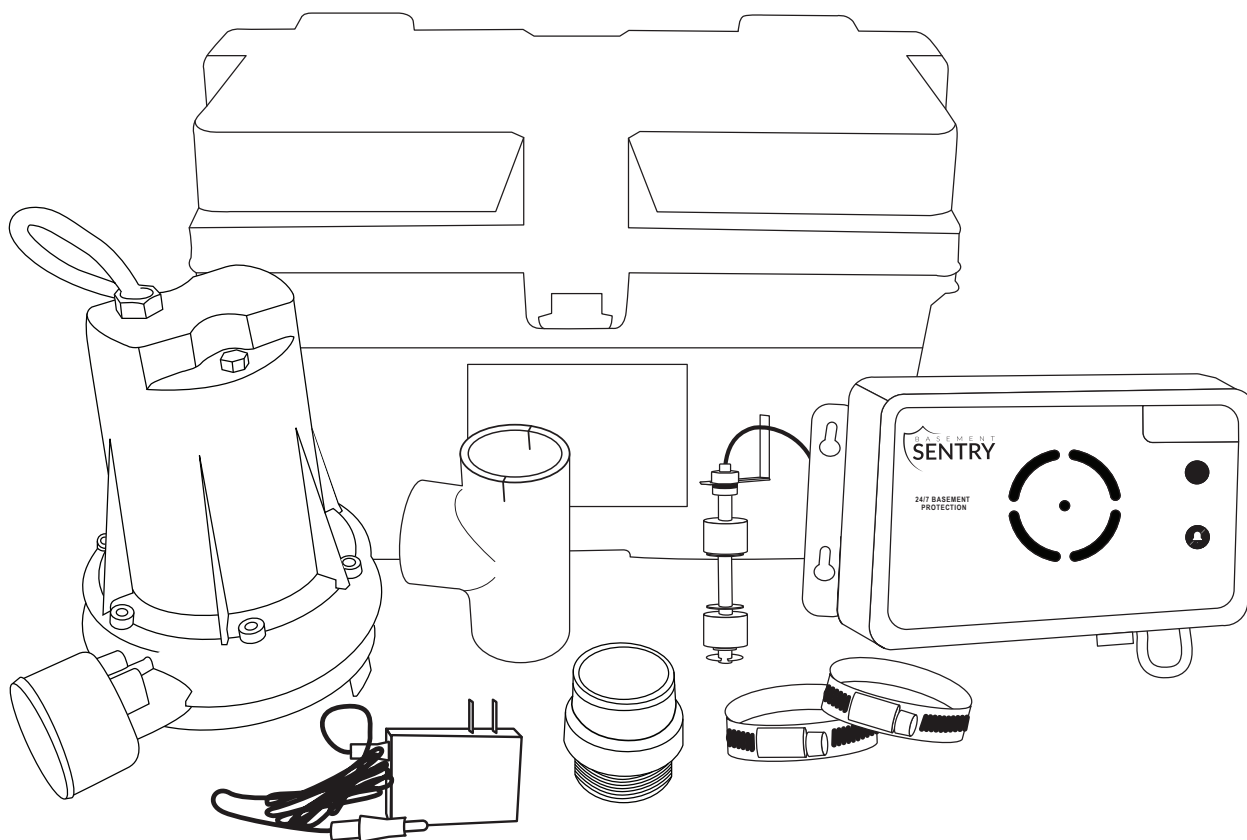

ATTACH YOUR RECEIPT HERE

Purchase Date _____



Questions, problems, missing parts? Before returning to your retailer, call our customer service department at 1-800-584-8089, 7:30 a.m. - 5:00 p.m., EST, Monday - Friday.

PN 156407 A SW1511 A

PACKAGE CONTENTS

	DESCRIPTION	QUANTITY
A	12V Pump with o-ring	1
B	Controller	1
C	Battery Charger	1
D	Dual Float	1
E	Check Valve with o-ring	1
F	Tee Fitting	1
G	Pipe Clamps	2
H	Battery Box	1

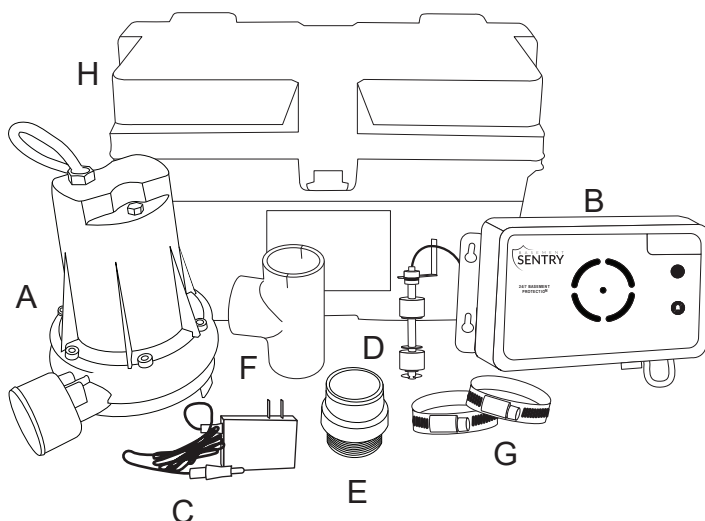

SAFETY INFORMATION

Please read and understand this entire manual before attempting to assemble, operate, or install the product.

DANGER

- **RISK OF CHEMICAL BURNS.**

Battery acid is corrosive. Do not spill on skin, clothing or battery charger. Wear eye and head protection when working with battery. Connect and disconnect DC output terminals only after removing the charger from the AC outlet. Never allow the DC terminals to touch each other.

- **FIRE/EXPLOSION HAZARD.**

Keep sparks and flame (pilot light) away from battery.

- **FIRE/EXPLOSION HAZARD.**

Pump only clear water. Do not pump flammable or explosive fluids such as gasoline, fuel oil, kerosene, etc. Do not use in a flammable and/or explosive atmosphere. Failure to follow these warnings could result in death or serious injury and/or property damage.

- **RISK OF ELECTRIC SHOCK.**

These pumps have not been investigated for use in swimming pool or marine areas.

- **RISK OF ELECTRIC SHOCK.**

Always disconnect power source before attempting to install, service, or maintain the pump. Never handle a pump with wet hands or when standing on wet or damp surface or in water. Fatal electrical shock could occur.

- **RISK OF ELECTRIC SHOCK.**

Keep pump out of reach of children.

- **PERSONAL INJURY OR PRODUCT DAMAGE MAY RESULT.**

Failure to comply with instructions and designed operation of this product may void warranty. Attempting to use a damaged pump can result in property damage, serious personal injury and/or death.



SAFETY INFORMATION



WARNING

- **ELECTRICAL SHOCK ALERT.**
Do not disassemble the motor housing. The motor has NO repairable internal parts and disassembly may cause dangerous electrical wiring issues.
- **ELECTRICAL SHOCK ALERT.**
Before installing this product, have the electrical circuit checked by an electrician to ensure proper grounding. All electrical installations must conform to the National Electric Code and all local codes.
- **ELECTRICAL SHOCK ALERT.**
Connect the AC adapter to a properly-grounded 115 volt circuit equipped with a Ground Fault Circuit Interrupter (GFCI) device. Make sure the electrical supply circuit is equipped with fuses or circuit breakers with a minimum capacity of 15 amps.
- **ELECTRICAL SHOCK ALERT.**
Never use an extension cord.
- **ELECTRICAL SHOCK ALERT.**
Do not remove or replace the power cord.
- **ELECTRICAL SHOCK ALERT.**
Protect electrical cord from sharp objects, hot surfaces, oil, and chemicals. Avoid kinking the cord.
- **ELECTRICAL SHOCK ALERT.**
Do not lift pump by the power cord.
- **PERSONAL INJURY ALERT.**
Do not touch an operating motor housing. The motor is designed to operate at high temperatures.
- **PERSONAL INJURY ALERT.**
Release all pressure and drain all water from the system before servicing any component.
- **PERSONAL INJURY ALERT.**
Secure discharge line before starting pump. An unsecured discharge line can cause personal injury and/or property damage.
- **PERSONAL INJURY ALERT.**
Wear safety glasses at all times when working with pumps.
- **PROP65 WARNING FOR CALIFORNIA RESIDENTS:**
Cancer and Reproductive Harm – www.P65Warnings.ca.gov

CAUTION

- **PERSONAL INJURY OR PRODUCT DAMAGE MAY RESULT.**
The AC adapter operates on 115 volts. Make certain that the power source conforms to the requirements of your equipment.
- **PRODUCT DAMAGE MAY RESULT.**
The continuous operating water temperature for this pump must not exceed 104°F (40°C).
- **PRODUCT DAMAGE MAY RESULT.**
This pump is designed to pump water only. It has not been evaluated for pumping chemicals or corrosive materials. This pump is not designed for pumping effluent or sewage and should not be used in applications involving salt water or brine.
- **PRODUCT DAMAGE MAY RESULT.**
Inspect the pump regularly for damage and perform routine maintenance as needed. Remove any debris that may build up around the float.
- **PRODUCT AND/OR PROPERTY DAMAGE MAY RESULT.**
This pump is not designed for continuous operation.

PREPARATION

Estimated Installation Time: 2-4 hours

Materials required for assembly: Basement Sentry brand deep cycle battery, 1-1/2-in. Schedule 40 PVC pipe, PVC primer and glue, 1-1/2-in flex coupling and clamps or 1-1/2-in. union.

SPECIFICATIONS					
MODEL	PERFORMANCE IN GALLONS PER MINUTE				
	0 FT.	5 FT.	10 FT.	15	28 FT.
STBB200	45	43	35	27	Shut Off

GENERAL PUMP INFORMATION

This system features built-in WiFi to provide mobile monitoring and alerts. The system includes a high-capacity 12V pump, controller, 1.6 amp battery charger, dual float, check valve, battery box, tee and pipe clamps.

This pump does not replace a primary, 115V sump pump. This pump provides additional protection against basement flooding for your peace of mind when the power goes out. It is designed to work only during power outages or if the primary pump does not work.

Choose this pump if your sump basin is at least 18-in. wide by 22-in. deep.

Place the battery in a cool, dry, well-ventilated area on a shelf or protective plywood board.

Carbon Monoxide Detectors

Whether you have a Basement Sentry backup pump system or a competitive brand, all use batteries that give off gaseous by-products when charging. Some of these by-products can produce a rotten egg odor. Also, some of these by-products can cause a CO detector to falsely activate. In order to help prevent false activation, Basement Sentry recommends moving the battery as far away from the CO detector as possible or, if necessary, vent the battery to the exterior. Basement Sentry provides the previous statements only as guidelines to help prevent false activation of the CO detector. In no way are they meant to supersede the instructions that accompany the detector, nor do they supersede advice from the CO detector manufacturer.

If the audible alarm associated with your CO detector is activated, we recommend the following actions:

1. Take immediate action for personal safety as recommended in the CO detector literature.
2. Contact the appropriate agency to determine if the CO is being produced by your furnace, water heater, or any other device which uses natural gas.
3. If you are certain that no CO is being produced, a charging battery may be producing gaseous by-products which are causing the CO detector to activate. Contact the manufacturer and ask for recommendations to prevent the alarm activation.

INSTALLATION INSTRUCTIONS

NOTE: Install the battery backup system when the primary pump is not needed. Read instructions and prepare all supplies before beginning installation.

1. Disconnect power to primary sump and remove from sump pit.

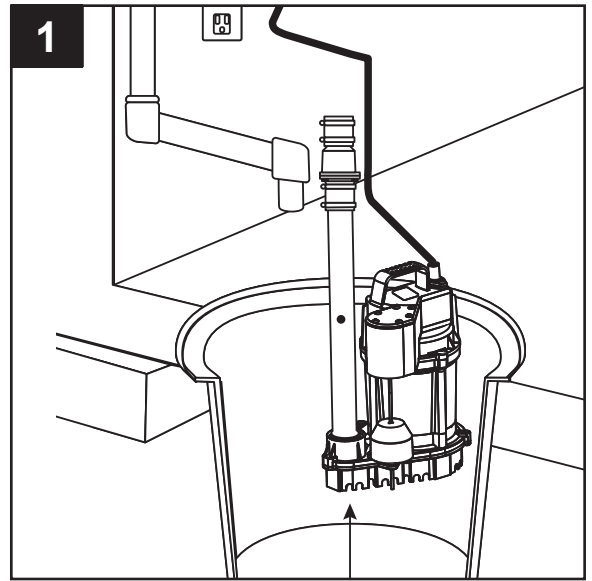

2. Be sure the o-ring is on the discharge of the backup pump and slip the included stainless steel clamp over the pump discharge. Press the backup pump into the tee. Be sure the o-ring is completely inside the tee and not visible. Be sure the slit on the tee is on the bottom when the pump is installed. Tighten the clamp over the tee to secure the backup pump.

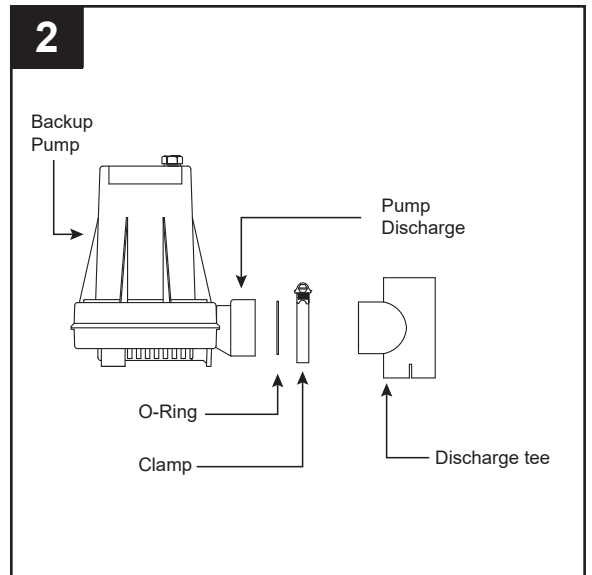

3. Be sure the o-ring is on the check valve and thread the check valve into the discharge of the primary pump. Be sure the weep hole is still visible and hand tighten.

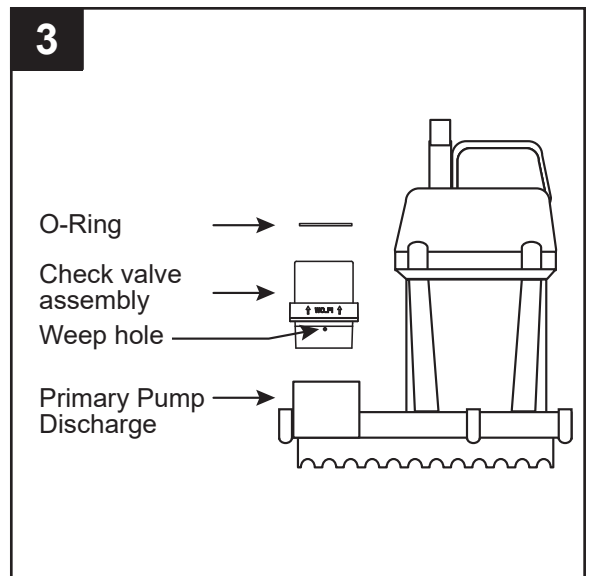

INSTALLATION INSTRUCTIONS

- Slide the included stainless steel clamp over the check valve and slide the tee (slit end down) over the check valve. Be sure the o-ring is completely covered. Tighten clamp over the tee to secure the check valve.

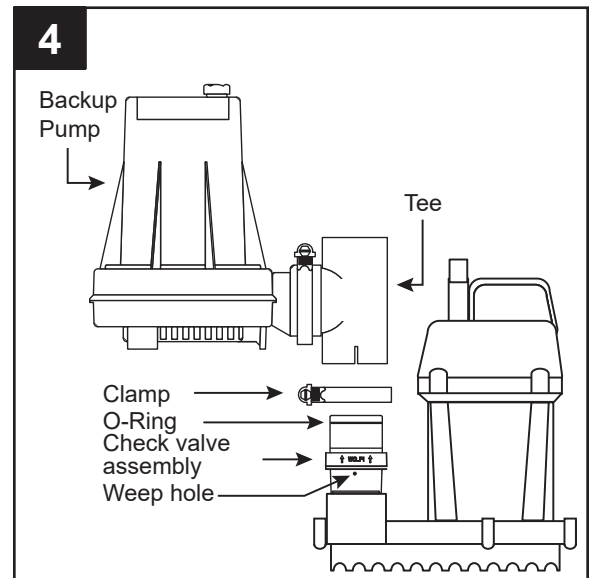

- NOTE:** Before gluing any fittings, dry fit all connections to verify proper fit.

Measure the connection from the tee to discharge piping and cut 1-1/2-in Sched 40 PVC to this size. Install 1-1/2-in flex coupling or 1-1/2-in union between pipe connected to the pump and the discharge piping. Glue all pipe and fittings once fit is verified.

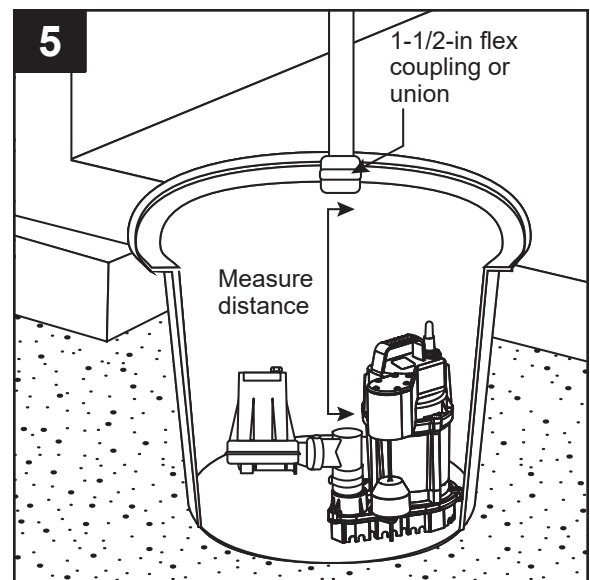

- To Install the dual float assembly on discharge piping, locate the float assembly so the 'on' level of the lower float is above the 'on' position of the primary pump. Use the included bracket and stainless steel clamp to attach the float to the pipe. Tighten the clamp in place. Be sure the floats are free to move up and down without any interference from any part of the sump pump system or basin.

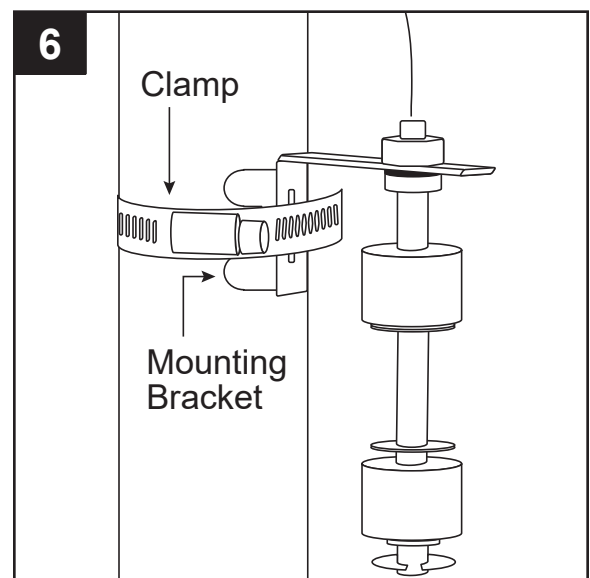

INSTALLATION INSTRUCTIONS

7. Use the included anchors to install the controller. For best cooling, attach to wall. The controller must be installed at least 3 ft. above the sump basin.

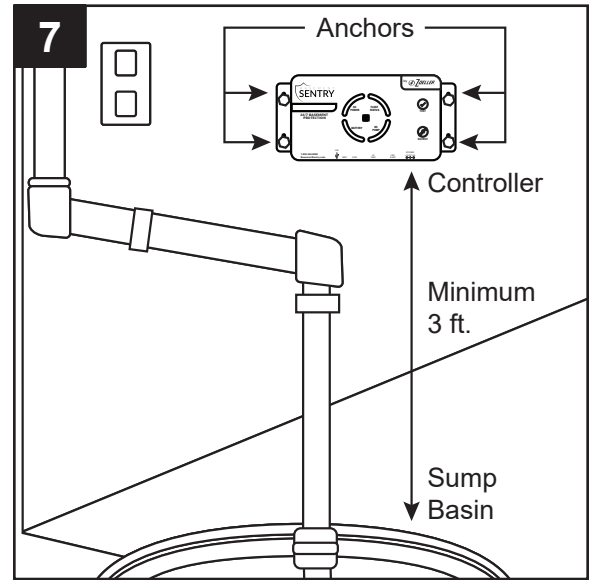

8. Place the battery inside the battery box and connect the leads from the controller to the battery terminals. Connect positive (+) lead to positive terminal on the battery and black negative (-) lead to the negative battery terminal.

NOTE: If wires are not connected properly, a loud, constant audible alarm will sound until the leads are attached to the correct terminals.

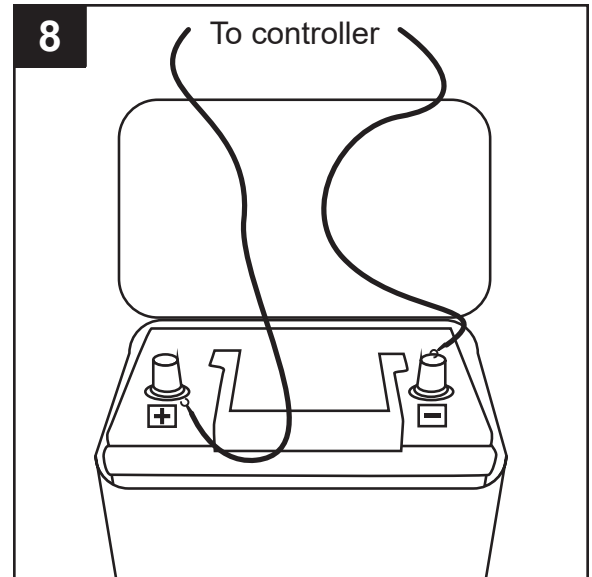

9. Connect backup pump and float leads to the controller

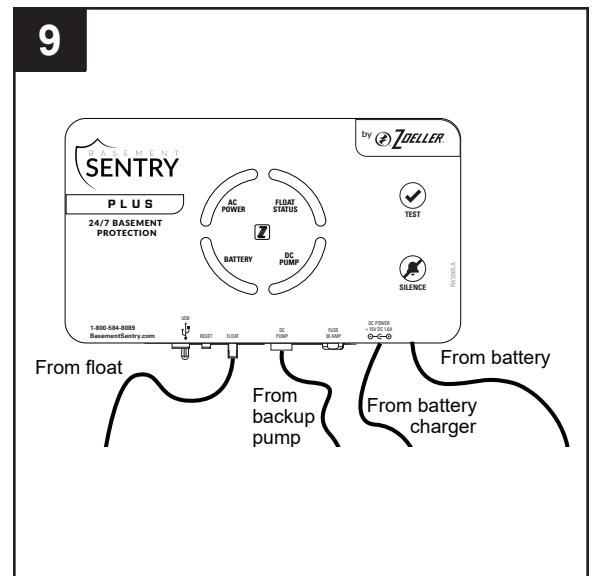

INSTALLATION INSTRUCTIONS

10. Plug the controller into a GFCI-protected 115V outlet.

NOTE: The primary pump and controller should be on separate circuits.

Test for backup pump operation by adding water to the sump basin.

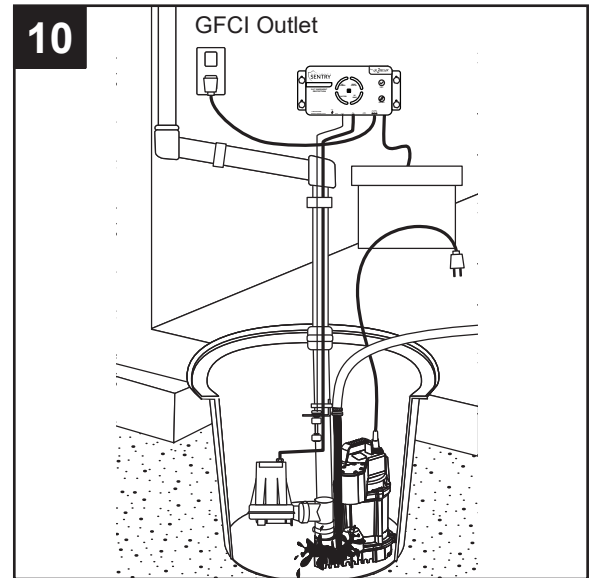

11. Reconnect power to the primary sump pump.

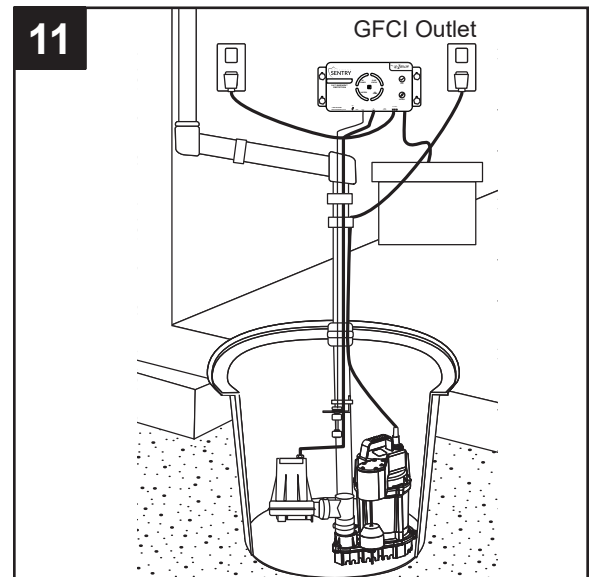

BASEMENT SENTRY CONTROLLER FUNCTIONS

There are two buttons on the front of the controller.

1. Silence/Reset - Can be pressed to silence current alarms for 24 hours.

Can be held for 3+ seconds to reset (or clear) alarms and LEDs. Flashing LEDs for conditions such as bad/disconnected battery or power outage, for example, can't be cleared by Silence/Reset. These conditions must be resolved to eliminate the LED indicator.

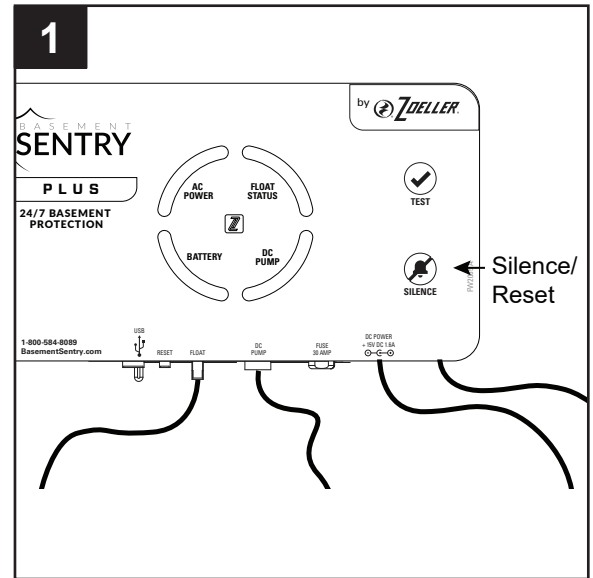

2. Test - Will run the pump to determine if amp draw of pump is within range.

Controller is factory programmed to self-test the pump for several seconds every 7 days. This schedule may be modified once the controller is connected to the Z Control Cloud.

Pressing the test button will start the 7 day timer for self-testing.

Test and Silence/Reset -

Holding both buttons together for about six seconds will initiate a factory reset. This returns the firmware's device configuration to the state in which it left the factory. Any over-the-air firmware updates that have been installed will be retained.

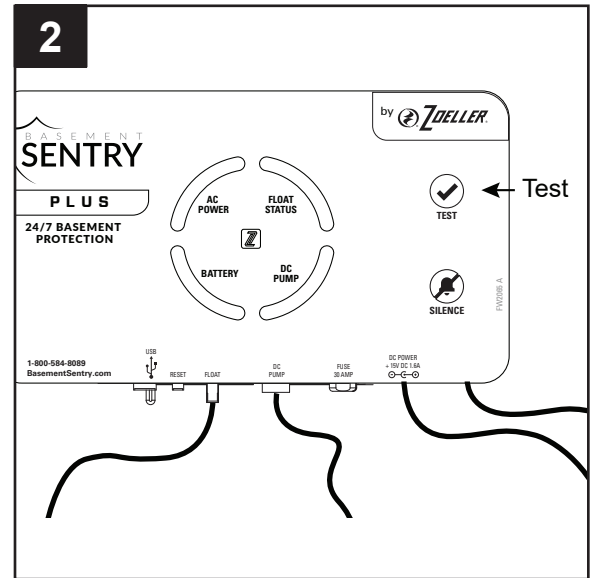

BASEMENT SENTRY LED LIGHT FUNCTIONS

These segments work together to indicate overall system condition. Green = good, blue = charging, yellow = caution, and red = warning

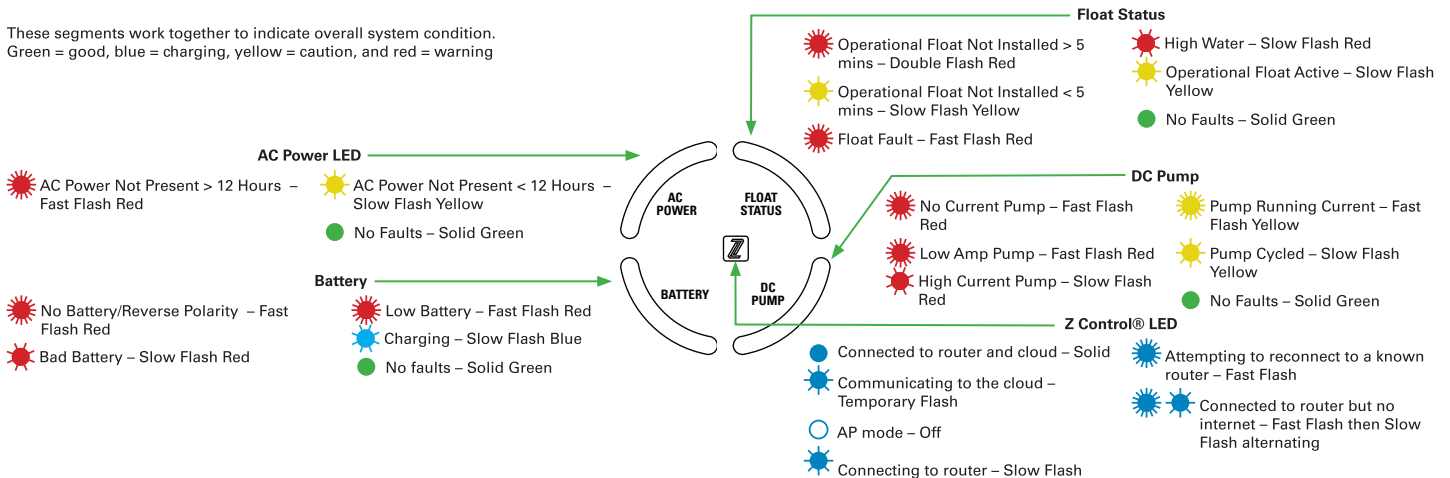

CONNECTING THE CONTROLLER TO Z CONTROL®

By connecting the controller to the Z Control® Cloud using the built-in WiFi, the user can set up free alert messages via email, text, and mobile app “push” notifications. In addition, the user can verify controller readiness, remotely silence alarms and reset the unit, configure settings, and modify how notifications are sent. Other visual information such as input status and battery level are available through the web and app interfaces.

Option 1 - Use the Mobile App (iOS and Android)

Before you begin:

- Know what the WiFi router is named (i.e. SSID) and password. To prevent the most common troubleshooting issues, double check to be sure you know exactly how the password is spelled, including capitalization.
- Verify that your mobile device has working WiFi with a strong signal when you are standing next to the Basement Sentry controller. If the signal is questionable, the controller may not be able to maintain a stable connection.
- Verify your WiFi router is connected to the internet and that it is broadcasting a visible, secure, 2.4Ghz network.
- 2.4 Ghz network is required. If you only see 5 Ghz networks, you may need to log into your dual band router to choose to broadcast the networks separately.
- Band steering may need to be temporarily turned off during setup.
- The 2.4Ghz network must use WPA or WPA2 security. WEP and Open networks are not acceptable.
- Any VPNs or other network controls may need to be temporarily turned off during setup.
- Locate the Basement Sentry Device ID located on the top of the controller.
- Like most internet connected devices, the Basement Sentry controller WiFi connectivity should be used behind the security of a firewall. Most routers have a firewall built into them. Consult a networking professional for specific questions about firewalls.

NOTE: The list above will also help troubleshoot connectivity issues.

These instructions provide an overview of what the app will do. You may find additional steps needed.

1. Open the app and sign in to your account, or create an account using the link at the bottom. If you do not have an account, you will need to click the link at the bottom of the home screen to create an account.

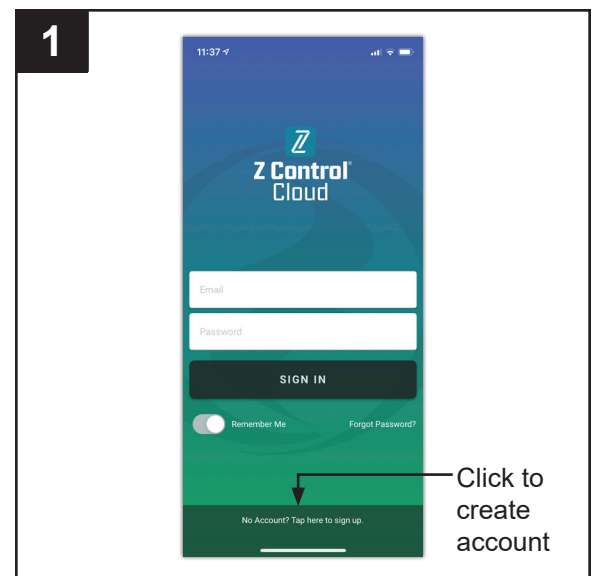

CONNECTING THE CONTROLLER TO Z CONTROL®

Use the Mobile App (iOS and Android) (Continued)

2. Open your profile to set up any additional phone numbers or email addresses where notifications should be sent.



3. Once you're logged in to your account, create locations by touching the "+" from the Locations screen.

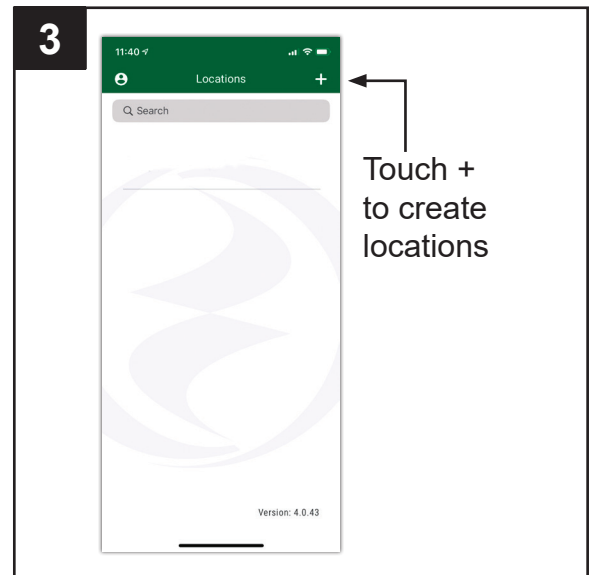

4. Once a location is created, you will need to add a device. To add a device, choose the desired location name and then touch the "+" to start adding a device. Allow access to the camera so you can scan the data matrix.

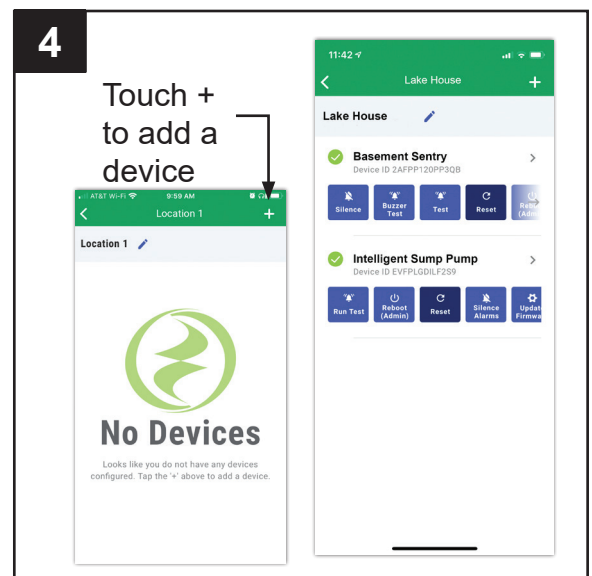

CONNECTING THE CONTROLLER TO Z CONTROL®

Use the Mobile App (iOS and Android) (Continued)

5. The app will ask you to scan the data matrix QR code on the controller. You can also bypass this step and manually input the SSID of the controller, which is found on the controller label.

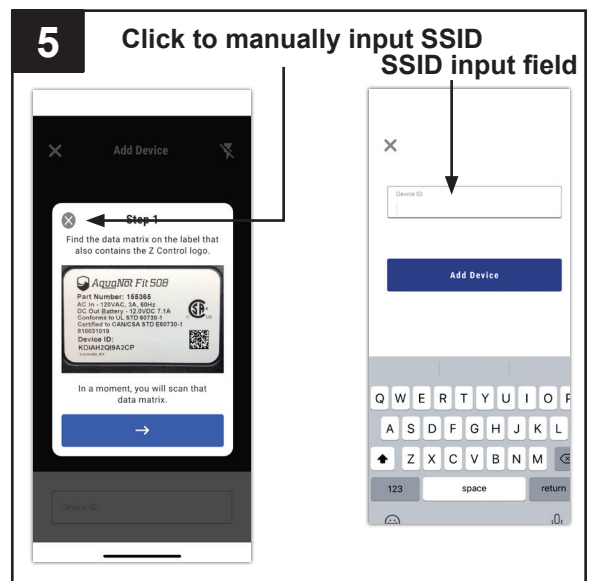

6. When the captive screen opens, use the WiFi Scan button to find the WiFi network you want the controller to use, select it from the list provided at the bottom of the screen (you may need to scroll), and type the password in the field. The Z Control® LED should be solid within a minute, indicating successful connection to the router and the Z Control® Cloud. Upon first connecting to the cloud, the Basement Sentry controller may immediately update its firmware over-the-air (OTA), if an update is available. If an update is taking place, the Z Control® LED will flicker for up to one minute while the update is downloaded. The Z Control® LED will be solid and all other LEDs will turn off while the update is being installed. After up to one minute, the controller will restart and return to normal operation. The controller alert history on the Z Control® Cloud will also be updated with the firmware update information, and any email accounts that are set up will be notified.

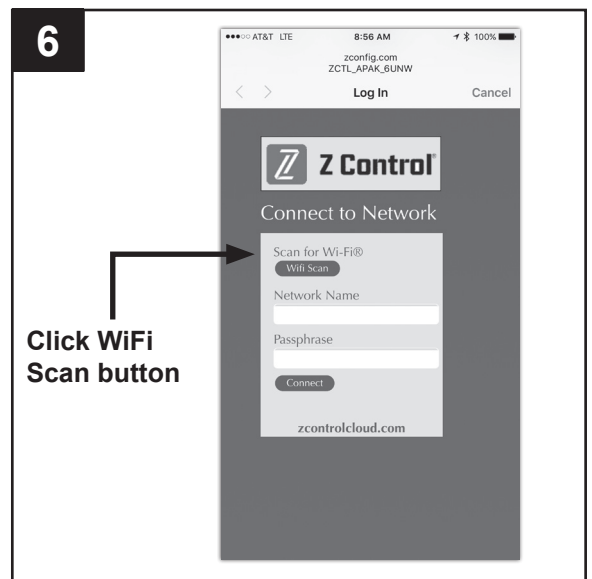

7. You can now return to the Z Control® app to find your new device set up in the location you previously selected. You can always change a device to a different location in your account.



CONNECTING THE CONTROLLER TO Z CONTROL®

Use the Mobile App (iOS and Android) (Continued)

8. Open the Basement Sentry app to explore current status, configuration settings, and commands available, such as Pump Test, Buzzer Test, Silence, etc. Perform these test to be sure everything works as expected. Reset all alarms when you are finished.

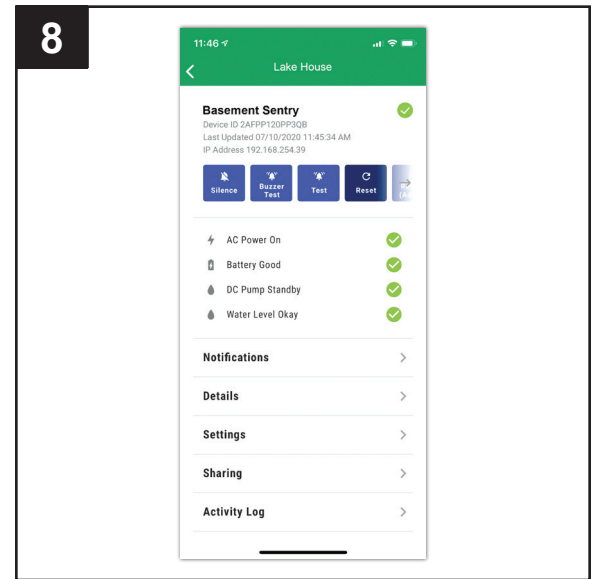

Option 2 - Use your mobile device or computer to connect directly to the Basement Sentry controller

Instead of using a mobile device and the Z Control® app, you can also use your mobile device or computer to directly connect to the controller.

Before you begin:

- Know what the WiFi router is named (i.e. SSID) and password. To prevent the most common troubleshooting issues, double check to be sure you know exactly how the password is spelled, including capitalization.
- Verify that your mobile device has working WiFi with a strong signal when you are standing next to the Basement Sentry controller. If the signal is questionable, the controller may not be able to maintain a stable connection.
- Verify your WiFi router is connected to the internet and that it is broadcasting a visible, secure, 2.4Ghz network.
- 2.4 Ghz network is required. If you only see 5 Ghz networks, you may need to log into your dual band router to choose to broadcast the networks separately.
- Band steering may need to be temporarily turned off during setup.
- The 2.4Ghz network must use WPA or WPA2 security. WEP and Open networks are not acceptable.
- Any VPNs or other network controls may need to be temporarily turned off during setup.
- Create a free account at zcontrolcloud.com.
- Locate the Basement Sentry Device ID located on the top of the controller.

NOTE: The above list also helps to troubleshoot connectivity issues.

If the controller still will not connect after trying the above suggestions, follow the same steps to connect the controller to a mobile phone hotspot instead of the home WiFi router. If the controller successfully connects to the cloud through the hotspot, then the conflict is probably related to router settings.

CONNECTING THE CONTROLLER TO Z CONTROL®

Connecting with your mobile device or computer (Continued)

1 Apply AC power to the controller. The Z Control® LED will blink and then turn off, indicating the controller is in AP Mode* and is transmitting an SSID.

If the LED is blinking and not in AP mode, press the Z Control® button for 12 seconds and let go.

The LED will now be off, indicating the controller is in AP Mode. A pen or toothpick or similar is required to press the Z Control® button.

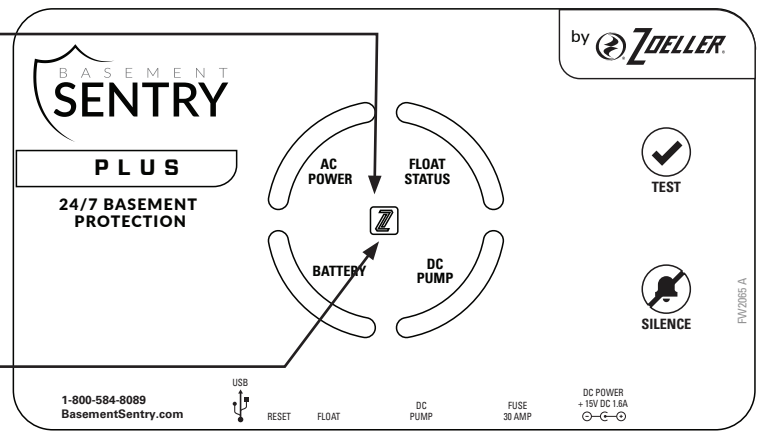

The diagram shows the Basement Sentry Plus controller with various components labeled: AC POWER, BATTERY, FLOAT STATUS, DC PUMP, TEST, SILENCE, and a Z Control button. It also includes contact information (1-800-584-8089, BasementSentry.com) and technical specifications (DC POWER +15V DC 1.6A, FUSE 30 AMP, FW/2005 A).

*AP Mode is when the controller is broadcasting its “name”, or SSID. The SSID is in a format similar to ZCTL_Fit_xxxx where “xxxx” is the first 4 digits of your controller device ID (See Figure 2). The Basement Sentry controller SSID will show up in your phone/tablet/computer’s list of available WiFi options, and selecting it will give you direct connectivity to the controller. This is required in order to give your controller the password credentials needed to connect to the WiFi of your choice.

2. Standing near the controller, use your phone, tablet, or computer to look for the Basement Sentry controller SSID in your WiFi settings. It will look similar to “ZCTL_Fit_xxxx” where “xxxx” is the first 4 digits of your controller device ID. Select this, and be sure your device displays a check mark or similar indicator that you are connected to the controller local network. If so, two things will happen:

- The Z Control® LED will flash quickly.
- A Z Control® setup screen (Figure 3) will open. This may take up to 30 seconds.

If the setup screen does not appear, open a browser on the same device and type “192.168.125.1” in the address bar. If the setup screen appears but is not used (canceled or otherwise closed), the controller will return to AP mode and the Z Control® LED will turn off until the next WiFi setup attempt. If the setup screen still does not appear, verify your device is still connected to the controller SSID. If it isn’t, repeat Step 2 and be sure your device’s WiFi stays connected to the controller. If your device shows a warning message about no internet or no security on the controller network, ignore this and connect to it anyway.

2

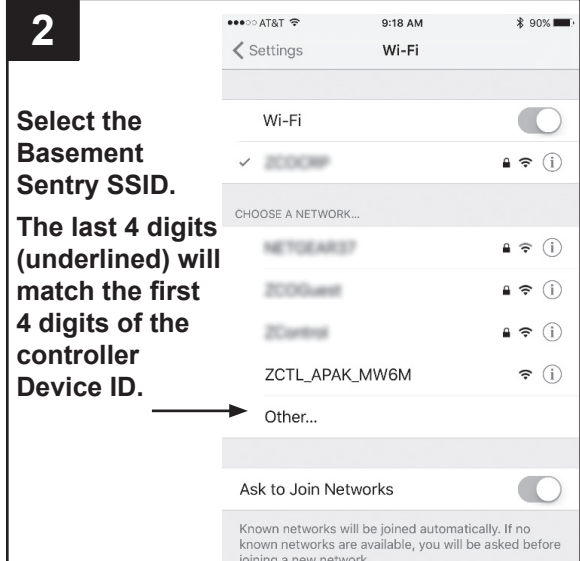

The screenshot shows the Wi-Fi settings on a mobile device. The SSID "ZCTL_Fit_xxxx" is selected, indicated by a checkmark. The last 4 digits of the SSID are underlined. An arrow points to the underlined digits with the text: "The last 4 digits (underlined) will match the first 4 digits of the controller Device ID." Other networks listed include "NETWORK", "ZControl", "ZControl", and "ZCTL_APAK_MW6M".

CONNECTING THE CONTROLLER TO Z CONTROL®

Connecting with your mobile device or computer (Continued)

3. On the setup screen, press the WiFi Scan button, scroll down to see the list of WiFi signals found, and choose the WiFi you want the Basement Sentry controller to use for internet connectivity. Enter the password for the router you chose in the field indicated. If the password is correct, the controller will connect to the router and start sending status updates to zcontrolcloud.com. You will see the Z Control® LED go from blinking to solid. This could take up to a minute or so.

If the LED does not turn solid, then the password entered is incorrect, the router's security is insufficient (see note below**), or some other network restriction is in place (see your network administrator). The controller will return to standby mode if the connection to router is not successful. If you need to force the controller into AP mode again, press the Z Control® button for 12 seconds (See Figure 1). This will cause the controller to re-enter AP mode and begin transmitting the SSID again. Repeat Steps 2 and 3.

4. Once the controller LED is solid, log in to your account (or create one) at zcontrolcloud.com.

** The controller will not connect to routers with 'WEP' or 'OPEN' security.

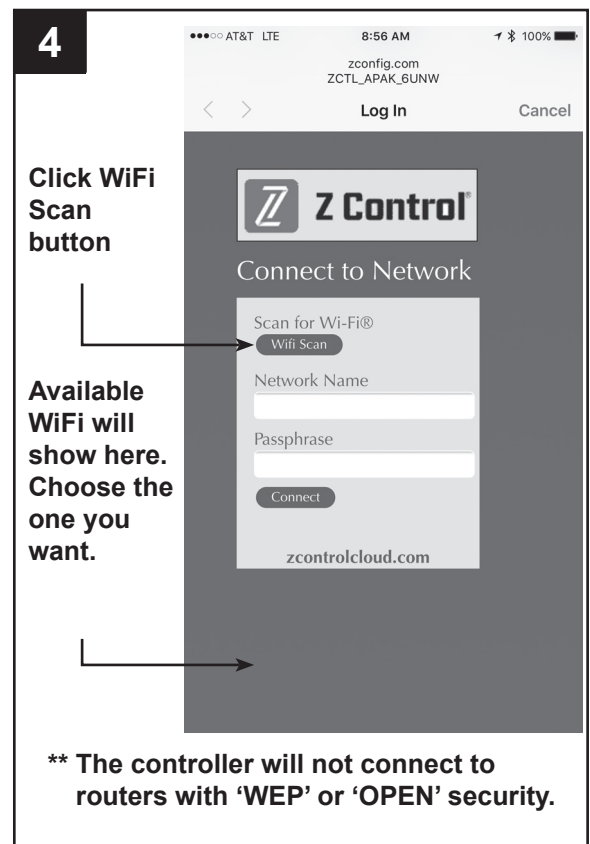
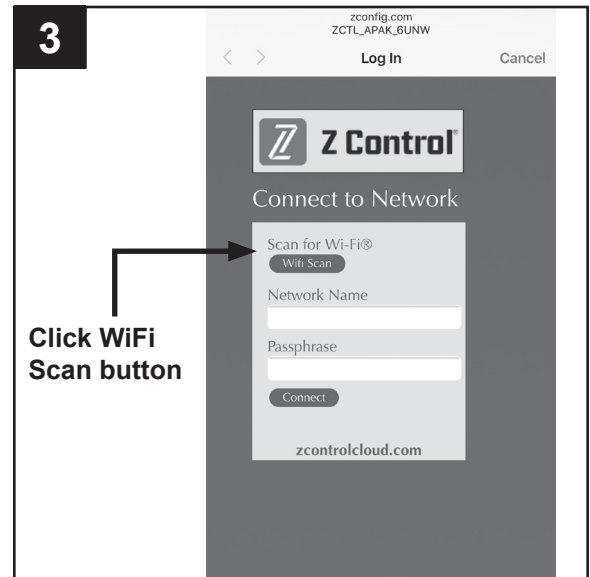

CONNECTING THE CONTROLLER TO Z CONTROL®

5. Choose the Add New Device button next to the location you want the controller. Follow the directions to add your controller by either auto-detect or entering the Device I.D. When successful, a Basement Sentry product tile will appear in your account.

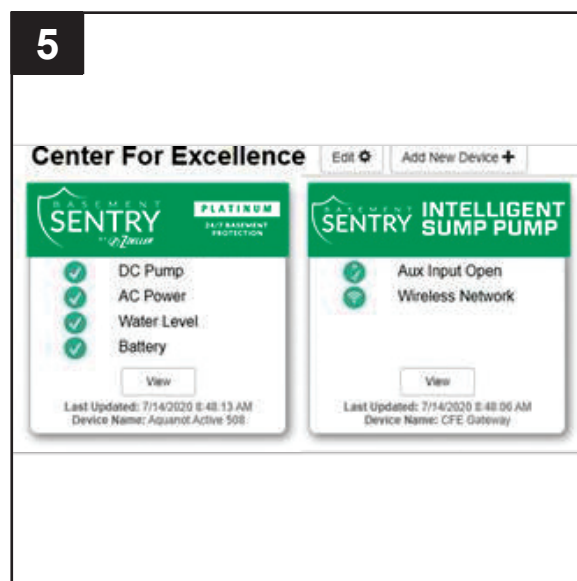

Firmware Updates

The Basement Sentry controller is capable of OTA, or over-the-air firmware updates. It's possible that the controller could perform an update immediately if one is available at the Z Control® Cloud. If an update is taking place, the Z Control® LED will flicker for up to one minute while the update is downloaded. The Z Control®

LED will be solid and all other LEDs will turn off while the update is being installed. After up to one minute, the controller will restart and return to normal operation. The controller's alert history on the Z Control® Cloud will also be updated with the firmware upgrade information, and notification to email accounts will occur.

Controller Set-Up

Your Basement Sentry controller is now online. Be sure you have added the contact information for phone numbers and email addresses that should receive notification. This can be done by selecting "Manage Contacts" from the main menu (the square with 3 lines in the upper right corner). You can also edit how each device sends out notifications from the device "Alarm Settings" tab.

You can now open the product's configuration by clicking the "View" button to modify the controller device and notification settings. You can also install the Z Control® mobile app on your mobile device (Android and iOS versions available, search "Z Control®" in the app stores).

START-UP AND OPERATION

The Basement Sentry controller is able to recognize potential air lock situations and remedy the issue with an on/off/on/off/on routine which purges air from the pump. Other potential issues such as a stuck float can also be sensed and resolved by the controller to prevent damage to the equipment.

In addition, the following LED functions provide a visual cue to the proper function of the DC pump:

- The DC pump LED will stay yellow after pumping water, alerting you when the DC pump has turned on and has pumped water.
- If the the DC pump runs and does not pump water, the LED will not stay yellow. This can occur during a test of the system when the float is lifted manually while the pump is above the water line. This allows the system to be tested without having to reset it each time.

START-UP AND OPERATION

1. **WARNING:** Disconnect the primary pump from the 115V outlet before touching any component in the sump basin.

Test the installation for leaks by running water into the sump basin. The primary pump should operate normally.

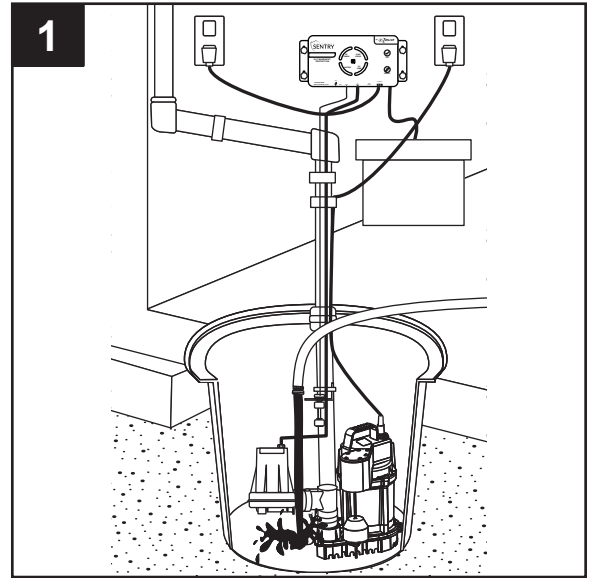

2. Check the controller. The system light should be green when the unit is plugged into a 115V outlet.

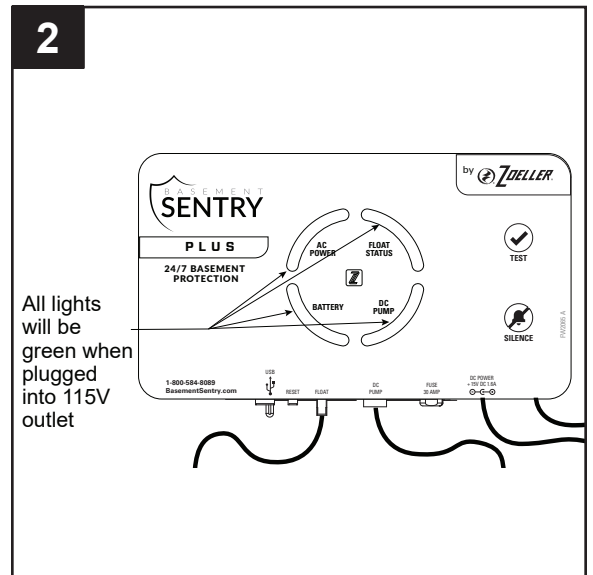

3. **NOTE:** When the unit is first plugged in, all lights will flash and an alarm will sound to verify proper operation. The charger may not begin charging for several minutes. When the battery begins charging, the four lights in the circle will turn blue, with the battery light flashing blue.

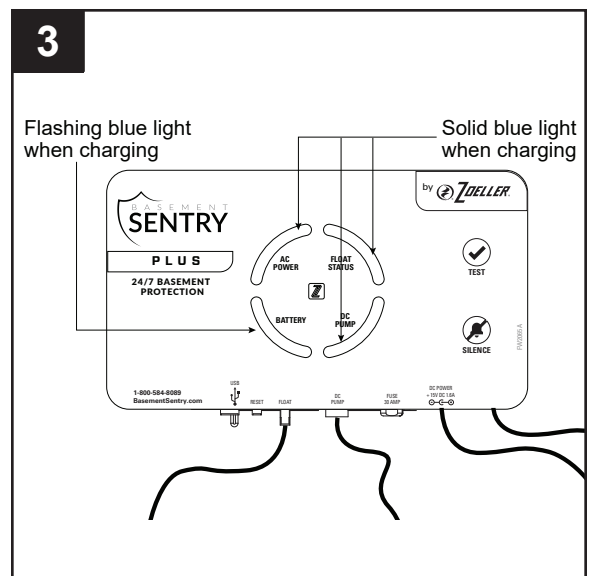

START-UP AND OPERATION

- Once the battery is fully charged, the four lights will turn green. To clear any other lights or alarms, press and hold the 'Silence' button for three seconds.

The following LED functions provide a visual cue to the proper function of the DC pump:

- The DC pump LED will stay yellow after pumping water, alerting you when the DC pump has turned on and has pumped water.
- If the the DC pump runs and does not pump water, the LED will not stay yellow. This can occur during a test of the system when the float is lifted manually while the pump is above the water line. This allows the system to be tested without having to reset it each time.

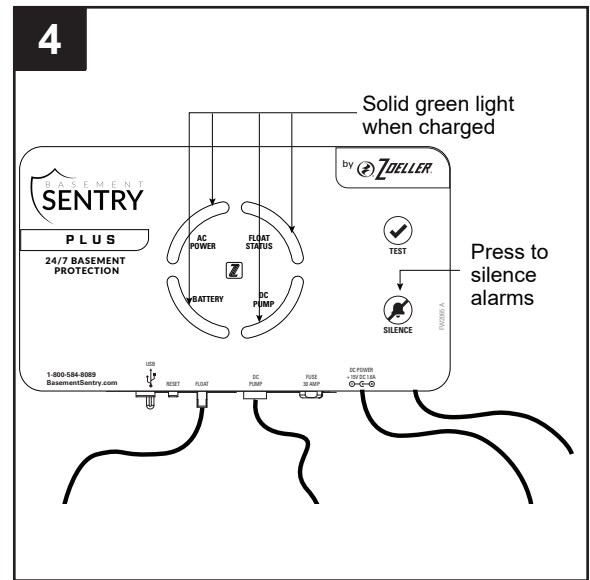

- Lift the lower (operational) float on the backup pump float switch. After one second, the backup pump will run and the alarm will sound. Be sure the inlet of the backup pump is above the inlet of the primary pump. Press 'Silence' for 3 seconds to cancel the alarm and reset the unit.

CAUTION: Continuously running the pump dry may cause overheating and damage the pump. Once the lower float is released, the backup pump will run for an additional ten seconds or until it senses that water is no longer being pumped.

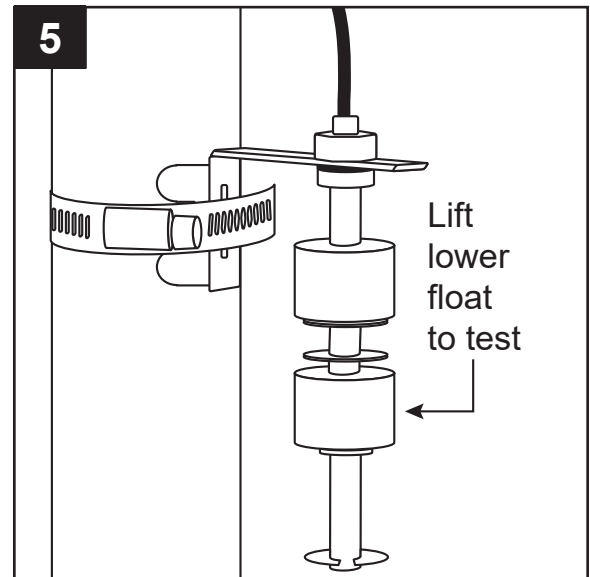

- Lift the upper (high water) float on the backup pump float switch. After one second, the backup pump will run and the alarm will sound. Be sure the inlet of the backup pump is above the inlet of the primary pump. Press 'Silence' for 3 seconds to cancel the alarm and reset the unit. **CAUTION:** Continuously running the pump dry may cause overheating and damage the pump. Once the upper float is released, the backup pump will run for an additional ten seconds or until it senses that water is no longer being pumped.

Be sure there are no obstructions around the float.

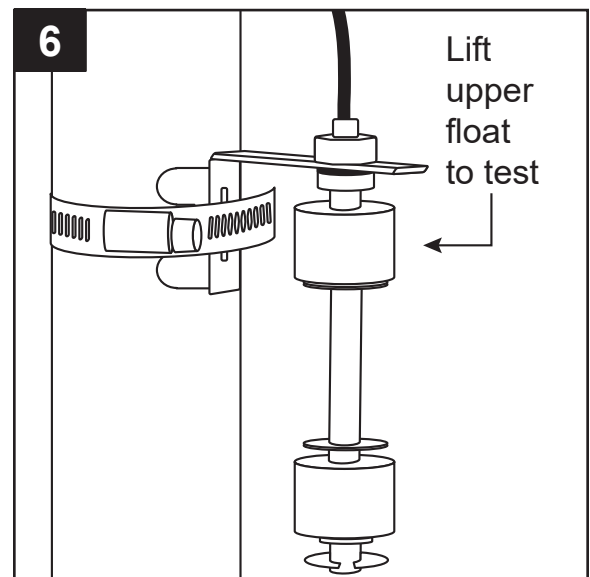

START-UP AND OPERATION

7. Complete the final test of the installation. Be sure the primary pump is still disconnected from power. Unplug the controller from the 115V outlet. Run water into the sump basin until the backup pump turns on. Check all connections for leaks.

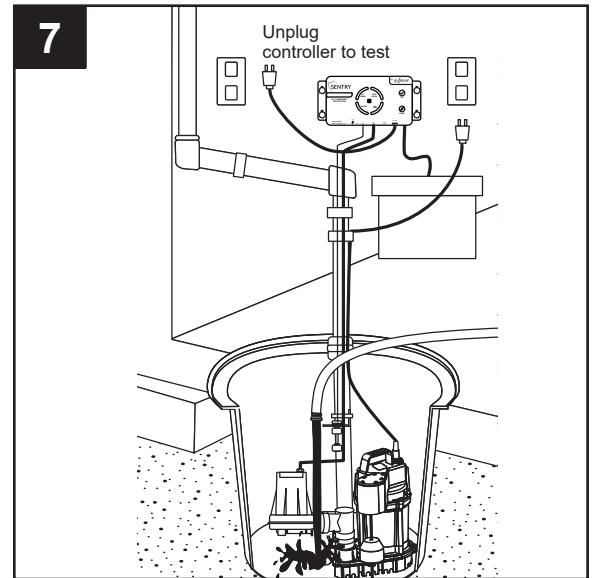

8. Push the 'Silence' button when the pump is running to turn off the alarm. The pump will continue to run for an additional ten seconds after the float has been lowered or until the controller senses water is being pumped.

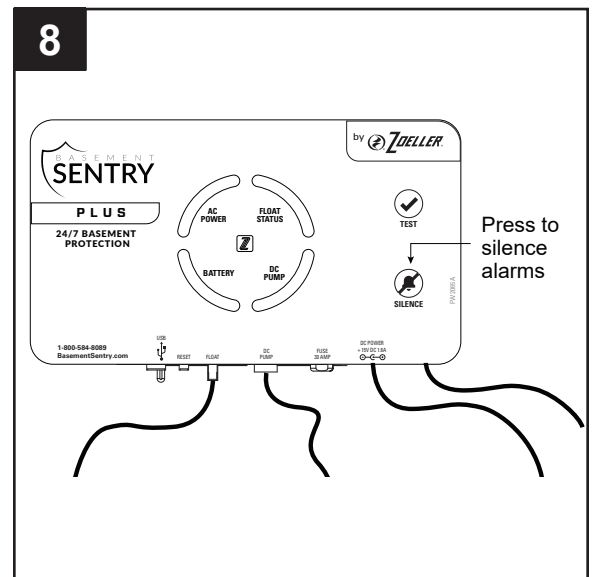

9. Press and hold the 'Silence' button for three seconds to reset the system and clear all faults and alarms.

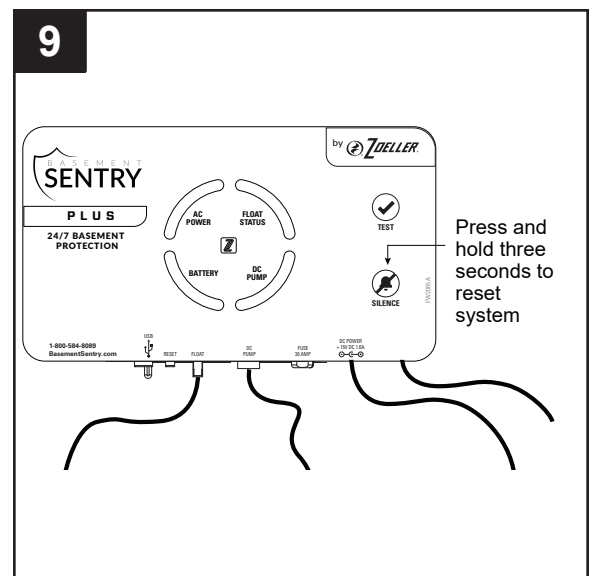

START-UP AND OPERATION

10. The four circle LED's will be blue when charging the battery. The battery LED will flash slowly. Once charging is complete, all four circle LED's will turn green.

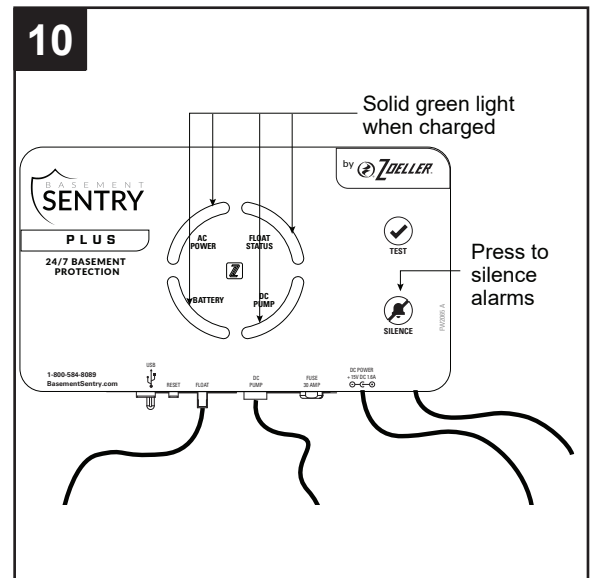

CARE AND MAINTENANCE

WARNING: Always disconnect pump from power source before handling.

At least every three months inspect and test operation:

- 1.. Check to be sure green 'system ready' light is on (indicates AC power is on and there are no alarm conditions)
2. Test for operation:
 - A. Unplug primary pump and controller. Fill basin with water to the 'on' level of the backup pump and allow the pump to run for several minutes.
NOTE: The alarm will sound approximately one second after the pump starts to run.
 - B. Push the Silence/reset button - the alarm will shut off. The pump will shut off after the water level is lowered and the float drops to the 'off' position. Hold the Silence/reset button for three seconds to reset the controller and clear any alarms or indicators
 - C. Plug the controller and the primary pump into the 115V outlet. The primary pump will turn on and then off when water reaches normal level. The pump will continue to run after the float is lowered or until the controller senses water is being pumping. The four circle lights will be blue. The battery light will flash slowly after the test as it recharges the battery. The lights will turn green once the battery is recharged.

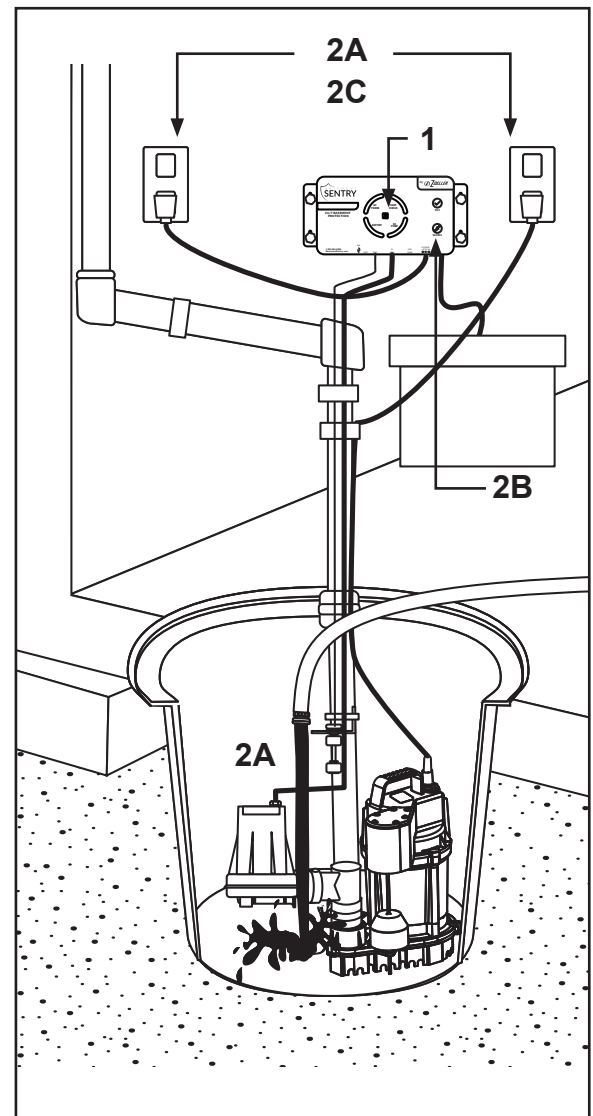

BATTERY

This backup system requires a good quality, 12V battery in order to provide maximum pumping time when needed. A Basement Sentry brand battery is recommended.

Otherwise, use an AGM deep-cycle 12 volt 105 amp-hour marine battery or larger. Wet cell batteries contain acid and precautions must be taken when handling.

DO NOT USE gel batteries or automotive batteries.

Batteries with top terminals are recommended for ease of installation.

Battery box will accommodate a maximum battery size of 13-1/2-in L x 7-in. W x 9-1/2-in H.

NOTE: The water level in a wet cell battery should be checked every month. AGM batteries should not be checked.

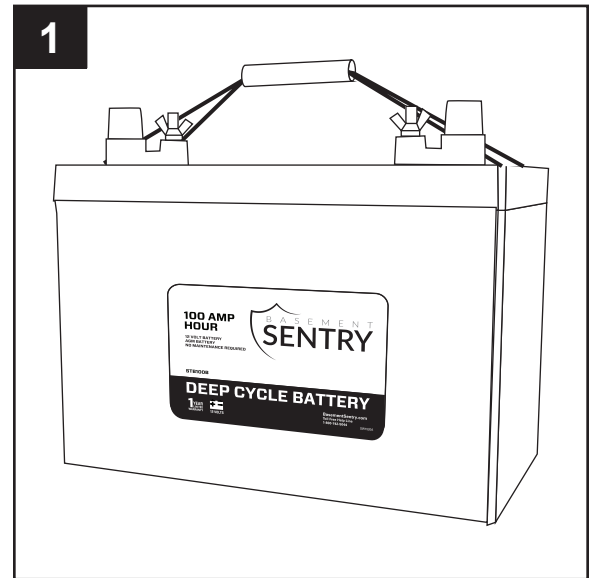

Battery Troubleshooting:

If pump runs without AC power but moves little or no water, the battery may be low.

- Battery will recharge if green power 'on' light indicates power has been restored and the float switch is in the off position.
- If immediate use is required, replace old battery with a fully charged battery.
- NOTE: The pump may continue to run on a low battery without sufficient power to remove water. Pump will not stop running until battery drops below minimum voltage.
- CAUTION: Weak batteries can be recharged but may not store enough energy for full service. A weak, recharged battery will provide reduced pumping time. If the backup pump is used frequently, the battery should be checked by a qualified battery dealer.
- NOTE: The battery may take up to 72 hours to recharge after use. This will depend on the size of the battery and the amount the battery is discharged during use.

If the alarm sounds during the recharge cycle, reset the alarm. If the alarm will not reset, unplug the charger from the 115V outlet and disconnect the black (-) negative lead from the battery post. Check battery and replace if necessary. Reconnect and refer to the battery installation section in the instructions.

TROUBLESHOOTING

DANGER

RISK OF ELECTRIC SHOCK.

Always disconnect power source before attempting to install, service, or maintain the pump. Never handle a pump with wet hands or when standing on wet or damp surface or in water. Fatal electrical shock could occur.

PROBLEM	POSSIBLE CAUSE	CORRECTIVE ACTION
Backup pump won't run	Connections are incorrect or loose	Verify connections are correctly installed
	Wire terminal points are dirty	Check all terminals and clean if required
	Battery is low	Service or replace battery
	30 Amp controller fuse is blown	Replace with 30 amp automotive blade fuse
Pump runs but delivers little or no water	Connections are incorrect or loose	Verify connections are correctly installed
	Weep hole is plugged and unit is air-locked	Clean weep hole
	Discharge pipe is blocked	Clear discharge pipe
	Check valve may not be working correctly. It should allow water to go out of discharge pipe but not allow water to flow back into the sump basin after pump has shut off.	Replace the check valve if necessary
Float switch in 'on' position for 3 seconds or more but pump won't run	Pump is obstructed	Remove pump and clear any debris from impeller or pump cavity
Pump runs but pumps water intermittently	Incoming water is causing pump to air lock	Divert incoming water to reduce turbulence
Water level stays high but pump continues to run	Battery is low	Service or replace battery
	If power is restored, check primary pump	Service or replace if required
Alarm sounds during battery recharge cycle	Alarm needs to be reset	Press 'Silence' button for 3 seconds
	Battery is defective. Check voltage with a multimeter. Disconnect the controller from the battery and re-check voltage. If voltage is below 12V after disconnecting, battery must be replaced.	Check battery and replace if necessary

WARRANTY

This product is warranted for three years from the date of purchase. Subject to the conditions hereinafter set forth, the manufacturer will repair or replace to the original consumer any portion of the product which proves defective due to defective materials or workmanship. To obtain warranty service, contact the dealer from whom the product was purchased. The manufacturer retains the sole right and option to determine whether to repair or replace defective equipment, parts, or components. Damage due to conditions beyond the control of the manufacturer is not covered by this warranty.

THIS WARRANTY WILL NOT APPLY: (a) To defects or malfunctions resulting from failure to properly install, operate, or maintain the unit in accordance with printed instructions provided; (b) to failures resulting from abuse, accident, or negligence, or use of inappropriate chemicals or additives in the water; (c) to normal maintenance services and the parts used in connection with such service; (d) to units which are not installed in accordance with normal applicable local codes, ordinances, and good trade practices; and (e) if the unit is used for purposes other than for what it was designed and manufactured.

RETURN OF WARRANTED COMPONENTS: Any item to be repaired or replaced under this warranty must be returned to the manufacturer at Kendallville, Indiana or such other place as the manufacturer may designate, freight prepaid.

THE WARRANTY PROVIDED HEREIN IS IN LIEU OF ALL OTHER EXPRESS WARRANTIES, AND MAY NOT BE EXTENDED OR MODIFIED BY ANYONE. ANY IMPLIED WARRANTIES SHALL BE LIMITED TO THE PERIOD OF THE LIMITED WARRANTY AND THEREAFTER ALL SUCH IMPLIED WARRANTIES ARE DISCLAIMED AND EXCLUDED. THE MANUFACTURER SHALL NOT, UNDER ANY CIRCUMSTANCES, BE LIABLE FOR INCIDENTAL, CONSEQUENTIAL OR SPECIAL DAMAGES, SUCH AS, BUT NOT LIMITED TO DAMAGE TO, OR LOSS OF, OTHER PROPERTY OR EQUIPMENT, LOSS OF PROFITS, INCONVENIENCE, OR OTHER INCIDENTAL OR CONSEQUENTIAL DAMAGES OF ANY TYPE OR NATURE. THE LIABILITY OF THE MANUFACTURER SHALL NOT EXCEED THE PRICE OF THE PRODUCT UPON WHICH SUCH LIABILITY IS BASED.

This warranty gives you specific legal rights, and you may have other rights which vary from state to state. Some states do not allow limitations on duration of implied warranties or exclusion of incidental or consequential damages, so the above limitations may not apply to you.

In those instances where damages are incurred as a result of an alleged pump failure, the Homeowner must retain possession of the pump for investigation purposes.



EMERGENCIA AUTOMÁTICA SISTEMA DE BOMBA DE SUMIDERO DE RESERVA

MODELO #STBB200

Zoeller® es una marca registrada de
Zoeller Co. Todos derechos reservados.

BasementSentry.com

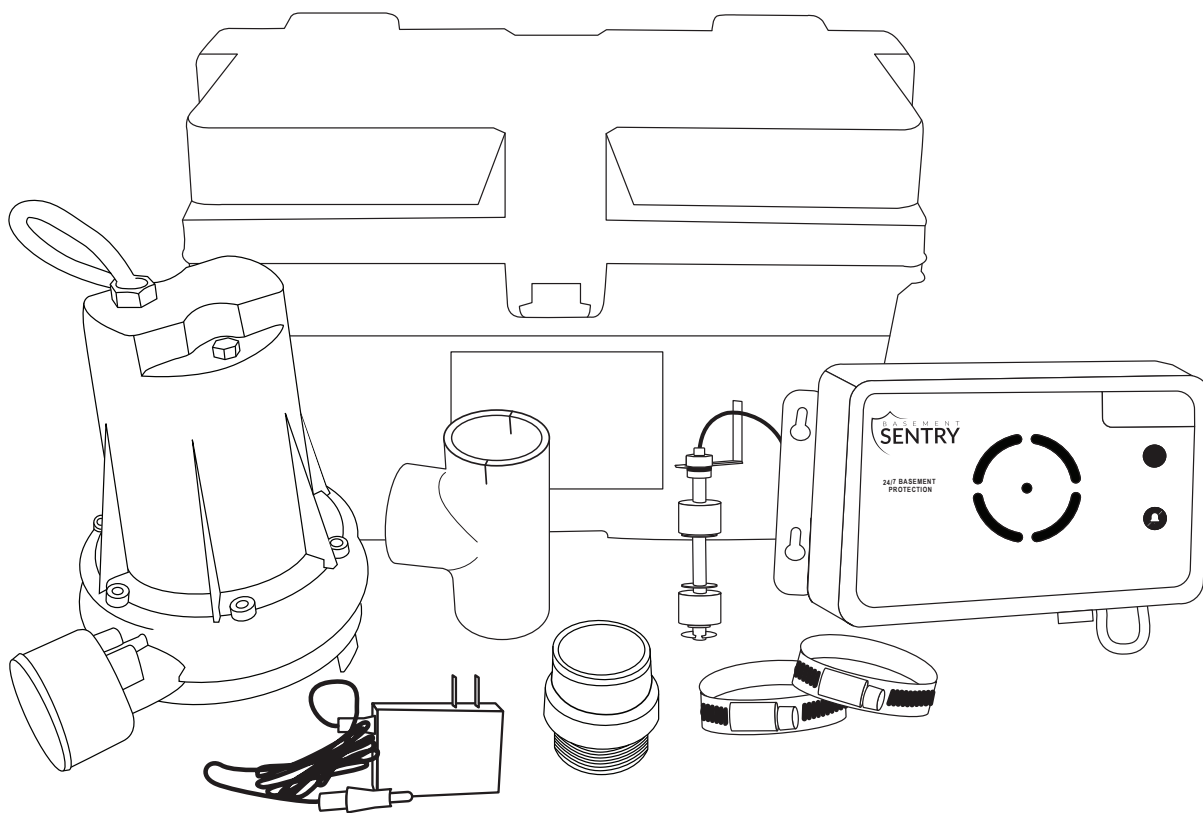

ADJUNTE SU RECIBO AQUÍ

Fecha de compra _____



¿Preguntas, problemas, partes faltantes? Antes de acudir al minorista, llame a nuestro departamento de servicio al cliente al 1-800-584-8089, de lunes a viernes de 7:30 a.m. a 5:00 p.m., EST.

CONTENIDO DEL PAQUETE

	DESCRIPCIÓN	CANTIDAD
A	Bomba de 12 V con junta tórica	1
B	Controlador	1
C	Cargador de batería	1
D	Flotador doble	1
E	Válvula de retención con junta tórica	1
F	Conector en T	1
G	Abrazaderas para tubería	2
H	Caja de batería	1

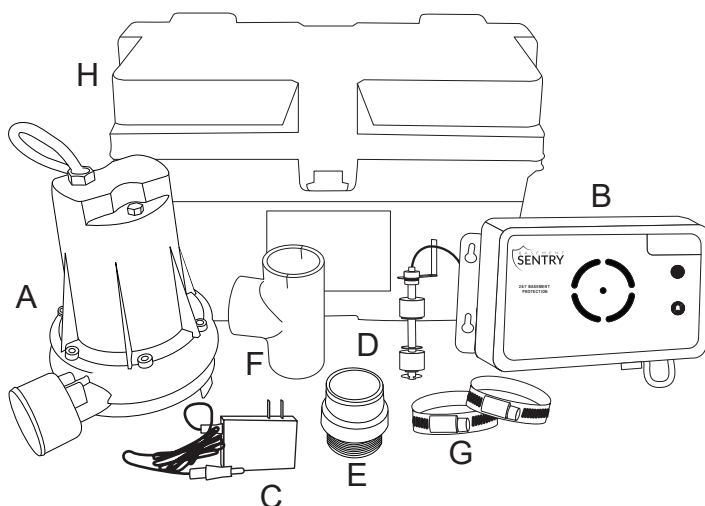

! INFORMACIÓN DE SEGURIDAD

Lea y comprenda completamente este manual antes de intentar ensamblar, usar o instalar el producto.

! PELIGRO

- **RIESGO DE QUEMADURAS QUÍMICAS.**

El ácido de batería es corrosivo. No lo derrame sobre la piel, la ropa o el cargador de batería. Use protección para los ojos y la cabeza al trabajar con baterías. Conecte y desconecte los terminales de salida de CC solo después de haber desconectado el cargador de la toma de CA. No permita nunca que los terminales de CC entren en contacto.

- **PELIGRO DE INCENDIO O EXPLOSIÓN.**

Mantenga las chispas y la llama (luz piloto) apartadas de la batería.

- **PELIGRO DE INCENDIO O EXPLOSIÓN.**

Bombear solo agua limpia. No bombee líquidos inflamables o explosivos como gasolina, gasoil, queroseno, etc. No la utilice en una atmósfera inflamable o explosiva. No seguir estas instrucciones puede provocar la muerte, lesiones graves o daños a la propiedad.

- **RIESGO DE DESCARGA ELÉCTRICA.**

No se ha verificado el uso de estas bombas en piscinas.

- **RIESGO DE DESCARGA ELÉCTRICA.**

Desconecte siempre la fuente de alimentación antes de intentar instalar, reparar o realizarle mantenimiento a la bomba. Nunca manipule una bomba con las manos mojadas ni cuando esté parado sobre una superficie húmeda o en el agua. Podría ocurrir una descarga eléctrica fatal.

- **RIESGO DE DESCARGA ELÉCTRICA.**

Mantenga la bomba alejada del alcance de los niños.

- **PODRÍAN PRODUCIRSE LESIONES PERSONALES O DAÑOS EN EL PRODUCTO.**

El incumplimiento de las instrucciones y del funcionamiento diseñado de este producto podría invalidar la garantía. Intentar usar una bomba dañada puede provocar daños materiales, lesiones personales graves y/o la muerte.

! ADVERTENCIA

- **ALERTA DE DESCARGA ELÉCTRICA.**

No desensamble la carcasa del motor. Esta bomba no tiene piezas internas reparables y al desensamblarla puede causar una fuga o peligrosos problemas de cableado eléctrico.



INFORMACIÓN DE SEGURIDAD

- **ALERTA DE DESCARGA ELÉCTRICA.**
Antes de instalar este producto, haga que un electricista revise su circuito para asegurarse de que la puesta a tierra sea adecuada. Todas las instalaciones eléctricas deben cumplir con el Código Nacional de Electricidad (NEC, por sus siglas en inglés) y con todos los códigos locales.
- **ALERTA DE DESCARGA ELÉCTRICA.**
Conecte el adaptador de CA a un circuito de 115 V con la debida conexión a tierra equipado con un interruptor de circuito con protección de falla a tierra (GFCI, por sus siglas en inglés). Asegúrese de que el circuito de suministro eléctrico esté equipado con fusibles o disyuntores con una capacidad mínima de 15 amperios.
- **ALERTA DE DESCARGA ELÉCTRICA.**
Nunca utilice una extensión eléctrica.
- **ALERTA DE DESCARGA ELÉCTRICA.**
No retire ni reemplace el cable eléctrico.
- **ALERTA DE DESCARGA ELÉCTRICA.**
Proteja el cable eléctrico de objetos afilados, superficies calientes, aceite y otras sustancias químicas. Evite torcer el cable.
- **ALERTA DE DESCARGA ELÉCTRICA.**
No alce la bomba por el cable de alimentación.
- **ALERTA DE LESIONES PERSONALES.**
No toque la carcasa de un motor en funcionamiento. El motor está diseñado para funcionar a altas temperaturas.
- **ALERTA DE LESIONES PERSONALES.**
Libere toda la presión y drene toda el agua del sistema antes de reparar o darle mantenimiento a cualquier componente.
- **ALERTA DE LESIONES PERSONALES.**
Asegure la línea de descarga antes de arrancar la bomba. Una línea de descarga que no esté asegurada puede soltarse bruscamente y posiblemente causar lesiones personales y/o daños materiales.
- **ALERTA DE LESIONES PERSONALES.**
Use gafas de seguridad todo el tiempo cuando trabaje con bombas.
- **ADVERTENCIA DE PROPOSICIÓN 65 PARA RESIDENTES DE CALIFORNIA:**
 Advertencia: Cáncer y Daño Reproductivo – www.P65Warnings.ca.gov

PRECAUCIÓN

- **PODRÍAN PRODUCIRSE LESIONES PERSONALES O DAÑOS AL PRODUCTO.**
El adaptador de CA opera a 115 V. Asegúrese de que la fuente de alimentación cumpla con los requisitos de su equipo.
- **PRODUCT DAMAGE MAY RESULT.**
La temperatura de funcionamiento continuo del agua para las bombas de modelo estándar no debe exceder los 40 °C (104 °F).
- **PODRÍAN PRODUCIRSE DAÑOS EN EL PRODUCTO.**
Esta bomba fue diseñada solo para bombear agua. No se ha probado su uso para bombear productos químicos ni materiales corrosivos. Esta bomba no está diseñada para bombear efluentes o aguas negras y no debería usarse en aplicaciones que involucren agua salada o salmuera.
- **PODRÍAN PRODUCIRSE DAÑOS EN EL PRODUCTO.**
Revise de manera regular que la bomba no presente daños y realícele mantenimiento de rutina cuando sea necesario. Quite la suciedad que pudiera acumularse alrededor del flotador.
- **PODRÍAN PRODUCIRSE DAÑOS AL PRODUCTO Y/U OTROS DAÑOS MATERIALES.**
Esta bomba no está diseñada para su funcionamiento continuo.

PREPARACIÓN

Tiempo estimado de instalación 2-4 horas

Materiales necesarios para en ensamblaje: Batería de ciclo profundo de marca Basement Sentry de 3.8 cm (1-1/2 pulg.). Tubería PVC 40 Imprimación y pegamento de PVC, acoplamiento flexible de 3.8 cm (1-1/2 pulg.) y abrazaderas o unión de 3.8 cm (1-1/2 pulg.).

ESPECIFICACIONES					
MODELO	RENDIMIENTO EN GALONES POR MINUTO				
	0 m	1,52 m	3,04 m	4,57 m	8,53 m
STBB200	45	43	35	27	Cierre

INFORMACIÓN GENERAL DE LA BOMBA

Este sistema cuenta con WiFi incorporado para proporcionar monitoreo y alertas móviles. El sistema incluye una bomba de 12 V de alta capacidad, controlador, cargador de batería de 1.6 A, doble flotador, válvula de retención, caja de batería, abrazaderas para tubería y T.

Esta bomba no reemplaza una bomba principal de sumidero de 115 V. La bomba proporciona protección adicional contra inundaciones en el sótano para su tranquilidad cuando se va la luz. Está diseñada para funcionar solo durante cortes de energía o si la bomba principal no funciona.

Elija esta bomba si su contenedor para agua de sumidero tiene al menos 45.7 cm (18 pulg.) de ancho por 55.9 cm (22 pulg.) de profundidad.

Coloque la batería en un área fresca, seca y bien ventilada sobre un estante o un tablero contrachapado protector.

Detectores de monóxido de carbono

Ya sea que tenga un sistema de bomba de reserva Basement Sentry o una marca competitiva, todos usan baterías que emiten subproductos gaseosos cuando se cargan. Algunos de estos subproductos pueden producir un olor a huevo podrido. Además, algunos de estos subproductos pueden hacer que un detector de CO se active falsamente. Para ayudar a prevenir la activación falsa, Basement Sentry recomienda mover la batería lo más lejos posible del detector de CO o, si es necesario, ventilar la batería hacia el exterior. Basement Sentry emite las afirmaciones anteriores solo como pautas para ayudar a prevenir la activación falsa del detector de CO. De ninguna manera están destinadas a reemplazar las instrucciones que acompañan al detector, ni a los consejos del fabricante del detector de CO.

Si se activa la alarma sonora asociada con su detector de CO, le recomendamos las siguientes acciones:

Adopte medidas inmediatas para la seguridad personal como se recomienda en la documentación del detector de CO.

Póngase en contacto con la agencia apropiada para determinar si el CO está siendo producido por su caldera, calentador de agua o cualquier otro dispositivo que utiliza gas natural.

Si está seguro de que no se está produciendo CO, una batería que se esté cargando puede estar produciendo subproductos gaseosos que están causando la activación del detector de CO. Póngase en contacto con el fabricante y solicite recomendaciones para evitar la activación de la alarma.

INSTRUCCIONES DE INSTALACIÓN

NOTA: instale el sistema de reserva a batería cuando no se necesite la bomba principal. Lea las instrucciones y prepare todos los materiales antes de comenzar la instalación.

1. Desconecte la alimentación al sumidero principal y retírelo de la fosa del sumidero..

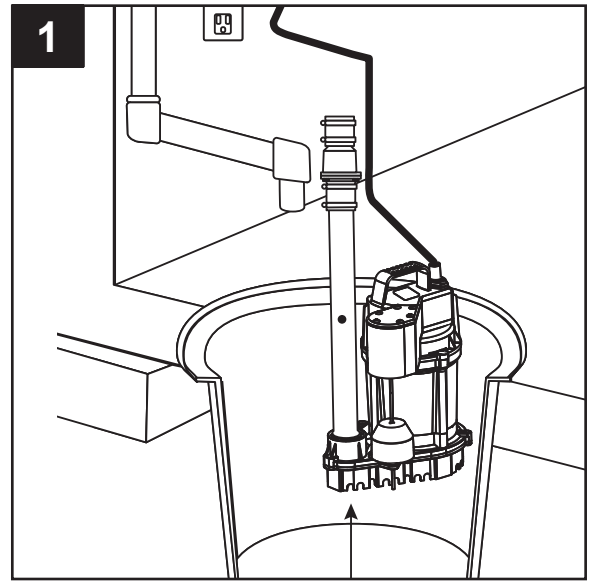

2. Asegúrese de que la junta tórica esté en la descarga de la bomba de reserva y deslice la abrazadera de acero inoxidable incluida sobre la descarga de la bomba. Presione la bomba de reserva en la T. Asegúrese de que la junta tórica esté completamente dentro de la T y no sea visible. Asegúrese de que la ranura en la T esté en la parte inferior cuando se instala la bomba. Apriete la abrazadera sobre la T para asegurar la bomba de reserva.

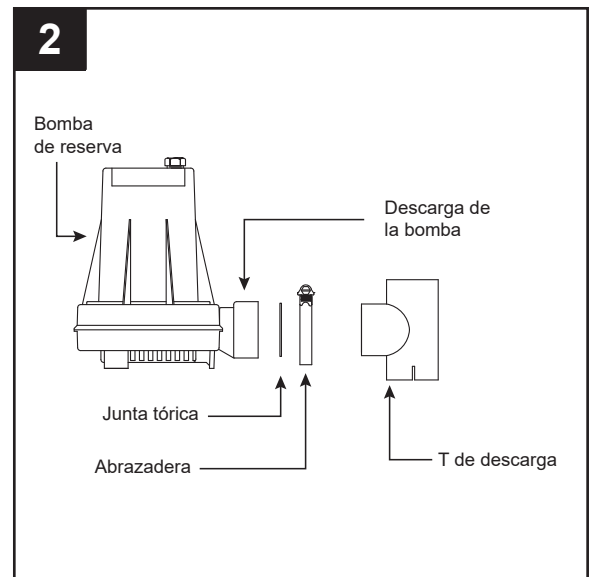

3. Asegúrese de que la junta tórica esté en la válvula de retención y enrosque la válvula de retención en la descarga de la bomba principal. Asegúrese de que el orificio de drenaje aún esté visible y apriete a mano.

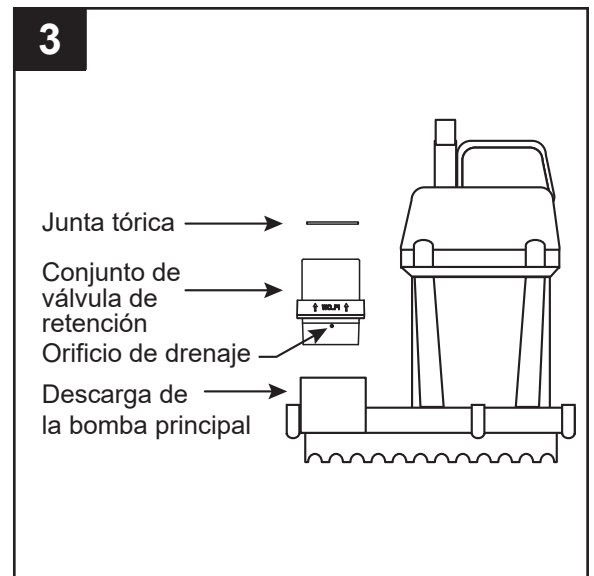

INSTRUCCIONES DE INSTALACIÓN

- Deslice la abrazadera de acero inoxidable incluida sobre la válvula de retención y deslice la T (extremo de hendidura hacia abajo) sobre la válvula de retención. Asegúrese de que la junta tórica esté completamente cubierta. Apriete la abrazadera sobre la T para asegurar la válvula de retención.

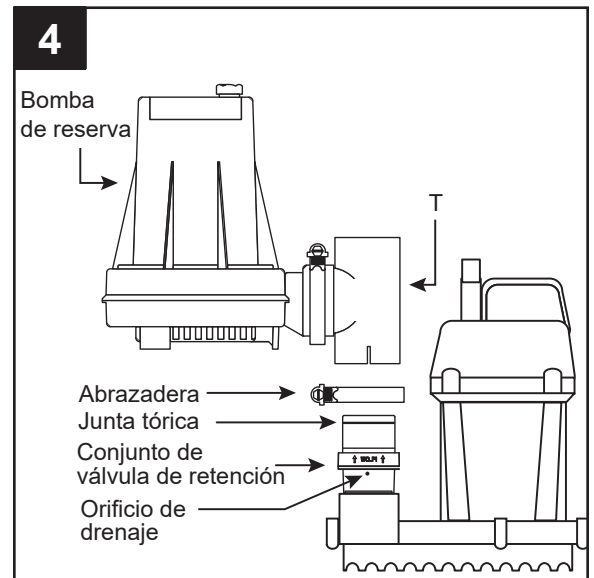

- NOTA: antes de pegar cualquier conector, ajuste en seco todas las conexiones para comprobar que el acople sea correcto.

Mida la conexión desde la T (3) a la tubería de descarga y corte PVC Sched 40 de 3.8 cm (1-1/2 pulg) a este tamaño. Instale un acoplamiento flexible de 3.8 cm (1-1/2 pulg) o una unión de 3.8 cm (1-1/2 pulg) entre la tubería conectada a la bomba y la tubería de descarga. Pegue todas las tuberías y conectores una vez que se verifique el ajuste.

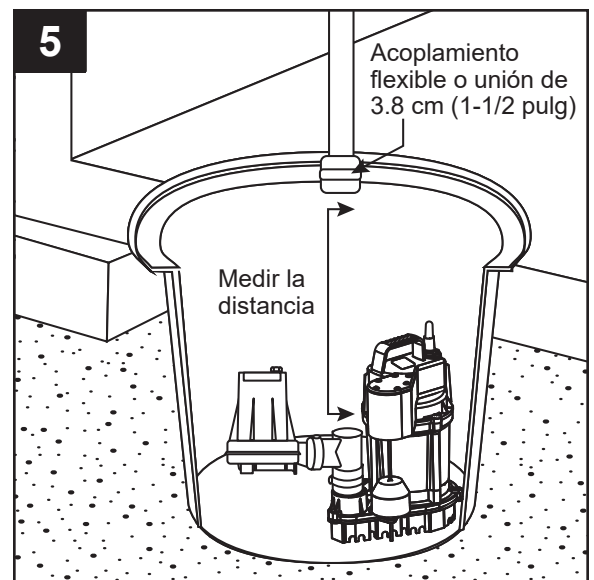

- Para instalar el conjunto de flotador doble en la tubería de descarga, ubique el conjunto de flotador de modo que el nivel de encendido del flotador inferior esté por encima de la posición de encendido de la bomba principal. Use el soporte y la abrazadera de acero inoxidable incluidos para unir el flotador a la tubería. Apriete la abrazadera en su lugar. Asegúrese de que los flotadores puedan moverse libremente hacia arriba y hacia abajo sin ninguna interferencia de ninguna parte del sistema de bomba de sumidero o del contenedor para agua.

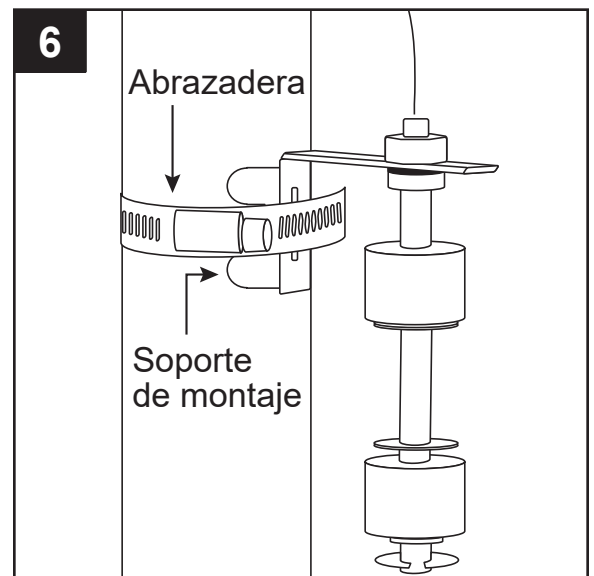

INSTRUCCIONES DE INSTALACIÓN

10. Enchufe el controlador en una toma de corriente de 115 V protegida por GFCI.

NOTA: la bomba principal y el controlador deben estar en circuitos separados.

Pruebe el funcionamiento de la bomba de reserva agregando agua al contenedor para agua de sumidero.

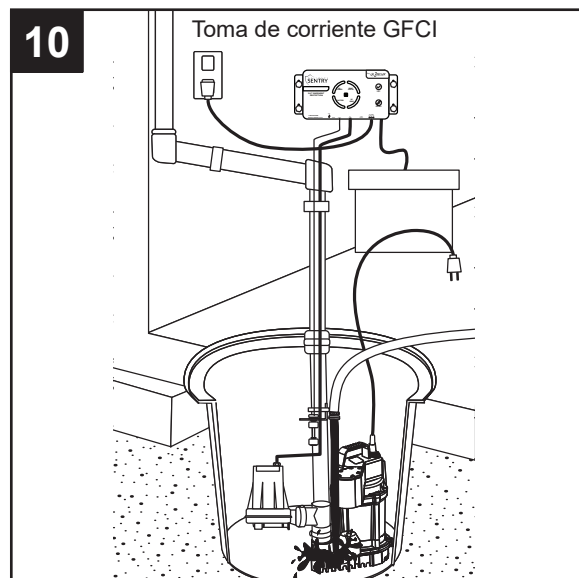

11. Vuelva a conectar la alimentación a la bomba de sumidero principal.

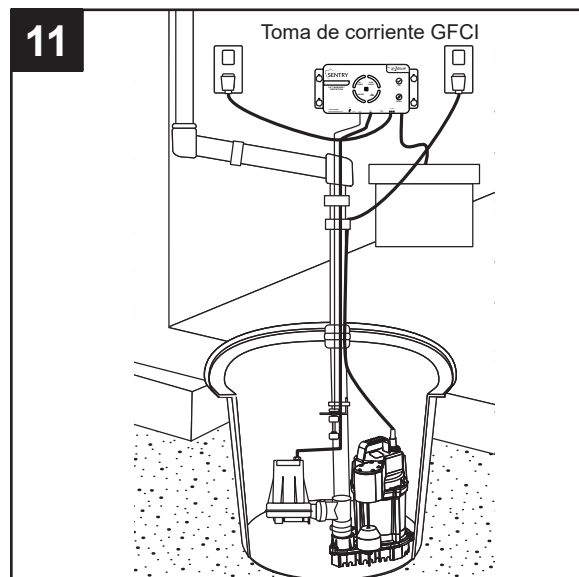

FUNCIONES DEL CONTROLADOR BASEMENT SENTRY

Hay dos botones en la parte frontal del controlador.

1. Silencio/Restablecer - Se puede presionar para silenciar las alarmas actuales por 24 horas.

Se puede mantener presionado durante más de 3 segundos para restablecer (o desactivar) las alarmas y los LED. Los LED que parpadean debido a condiciones como una batería defectuosa/desconectada o un corte de energía, por ejemplo, no se pueden desactivar con Silencio/Restablecer. Estas condiciones se deben resolver para eliminar el indicador LED.

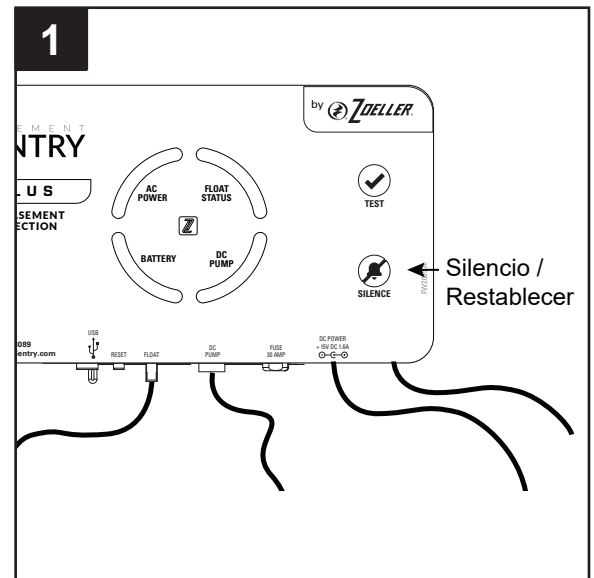

2. Prueba - Pondrá la bomba en funcionamiento para determinar si el amperaje de la bomba está dentro del rango.

El controlador viene programado de fábrica para realizar el autodiagnóstico de la bomba cada

7 días durante varios segundos. Este programa se puede modificar una vez que el controlador esté conectado a la nube del Z Control.

Presionar el botón de diagnóstico iniciará el temporizador de 7 días para el autodiagnóstico.

Prueba y Silencio/Restablecer -

Mantener pulsados ambos botones a la vez durante unos seis segundos iniciará un reinicio de fábrica. Esto restablece la configuración del firmware del dispositivo al estado en el que salió de fábrica. Cualquier actualización por aire que se haya instalado se conservará.

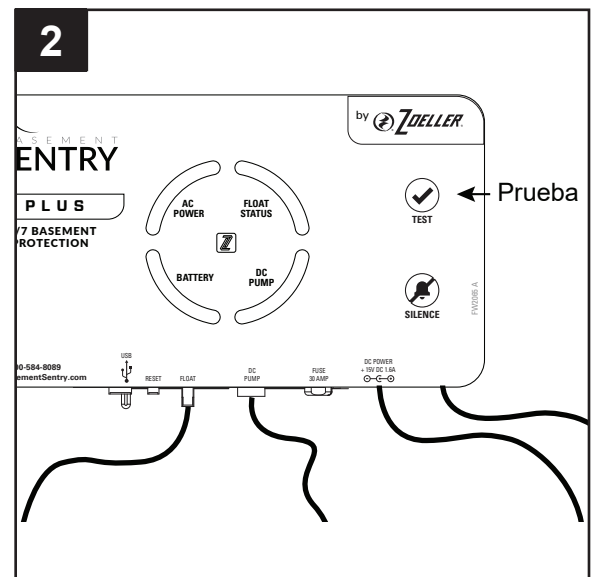

FUNCIONES DE LA LUZ LED DEL BASEMENT SENTRY

Estos segmentos funcionan juntos para indicar la condición general del sistema. Verde = bueno, azul = cargando, amarillo = precaución y rojo = advertencia

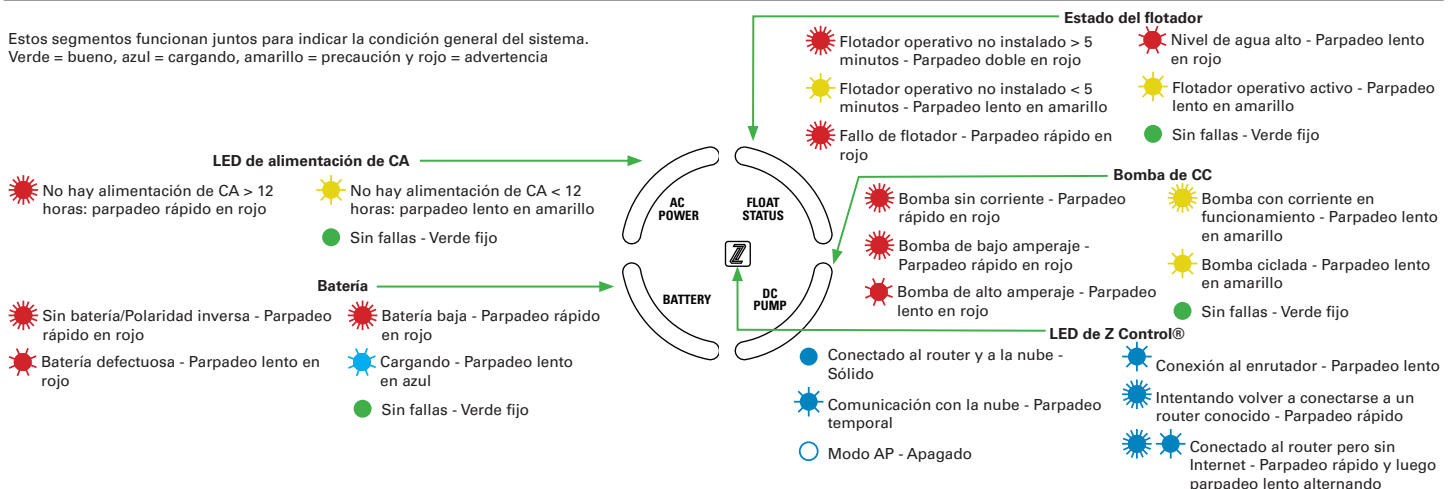

CONECTAR EL CONTROLADOR AL Z CONTROL®

Al conectar el controlador a la nube del Z Control® mediante el WiFi integrado, el usuario puede configurar mensajes de alerta gratuitos por correo electrónico, mensajes de texto y notificaciones “push” de la aplicación móvil. Además, el usuario puede verificar la disponibilidad del controlador, silenciar alarmas y restablecer la unidad de manera remota, ajustar las configuraciones y modificar la forma de envío de las notificaciones. También hay otros tipos de informaciones visuales, como el estado de las entradas y el nivel de las baterías, disponibles por

Opción 1 - Utilizar la aplicación móvil (iOS y Android)

Antes de comenzar:

- Sepa cuál es el nombre (es decir, el SSID) y la contraseña de su router WiFi. Para evitar uno de los problemas más comunes, vuelva a verificar la contraseña para saber cómo se escribe exactamente, incluido si tiene mayúsculas o minúsculas..
- Verifique que su dispositivo móvil tenga WiFi en funcionamiento con una señal fuerte cuando esté junto al controlador Basement Sentry. Si la señal es dudosa, es posible que el controlador no pueda mantener una conexión estable.
- Verifique que su router WiFi esté conectado a Internet y que esté transmitiendo una red visible y segura de 2.4 GHz.
- Se requiere una red de 2.4 GHz. Si solo ve redes de 5 GHz, puede que tenga que iniciar sesión en su router de banda dual para elegir transmitir las redes por separado.

Internet y a través de las interfaces de la aplicación.

Hay dos formas de conectar el controlador Basement Sentry a la nube del Z Control®.

Opción 1 - Utilice la aplicación móvil Z Control®. Consulte la sección Utilizar la aplicación móvil a continuación.

Opción 2 - Utilice un dispositivo móvil o una computadora para conectarse al controlador directamente. Consulte Usar dispositivo móvil, página 12.

- Es probable que sea necesario apagar temporalmente el direccionamiento de banda durante la configuración.
- La red de 2.4 GHz debe utilizar seguridad WPA o WPA2. No se aceptan redes WEP ni abiertas.
- Puede ser necesario apagar temporalmente cualquier VPN u otros controles de red durante la configuración.
- Localice el ID de dispositivo del Basement Sentry situado en la parte superior del controlador.
- A igual que la mayoría de los dispositivos conectados a Internet, la conectividad WiFi del controlador Basement Sentry debe estar protegida por un firewall. La mayoría de los routers cuentan con un firewall integrado. Consulte a un profesional de redes por preguntas específicas sobre los firewalls.
- NOTA: La lista anterior también puede ayudar a solucionar problemas de conectividad.

Estas instrucciones brindan una descripción general de lo que hará la aplicación. Es posible que se necesiten pasos adicionales.

1. Abra la aplicación e inicie sesión en su cuenta, o cree una cuenta mediante el enlace en la parte inferior. Si no tiene una cuenta, deberá hacer clic en el enlace en la parte inferior de la pantalla de inicio para crear una.



CONECTAR EL CONTROLADOR AL Z CONTROL®

Utilizar la aplicación móvil (iOS y Android) (continuación)

- Abra su perfil para configurar números de teléfono o direcciones de correo electrónico adicionales donde se deberían enviar las notificaciones.

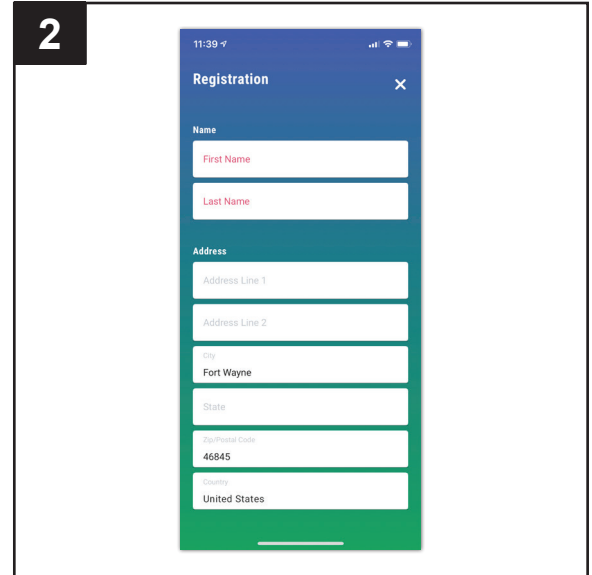

- Una vez que haya iniciado sesión en su cuenta, cree ubicaciones tocando el signo “+” desde la pantalla Ubicaciones.



- Una vez que se haya creado una ubicación, necesitará agregar un dispositivo. Para agregar un dispositivo, elija el nombre de la ubicación deseada y luego toque el signo “+” para comenzar a agregar un dispositivo. Permita acceso a la cámara así puede escanear la matriz de datos.



CONECTAR EL CONTROLADOR AL Z CONTROL®

Utilizar la aplicación móvil (iOS y Android) (continuación)

5. La aplicación le pedirá que escanee el código QR de la matriz de datos en el controlador. Puede omitir este paso e ingresar manualmente el SSID del controlador, que se encuentra en la etiqueta del controlador.



6. Cuando se abra la pantalla capacitiva, utilice el botón “WiFi Scan” (Escanear WiFi) para buscar la red WiFi que quiera que el controlador use, selecciónela de la lista que se proporciona en la parte inferior de la pantalla (es posible que deba desplazarse) y escriba la contraseña en el campo. El LED del Z Control® debe quedar fijo dentro de un minuto indicando una conexión exitosa con el router y la nube del Z Control®. Al conectarse por primera vez a la nube, es posible que el controlador Basement Sentry actualice de inmediato su firmware por aire (OTA), si hay una actualización disponible. Durante la actualización, el LED del Z Control® parpadeará durante un minuto como máximo mientras se descarga la actualización. El LED del Z Control® se quedará fijo y todos los otros LED se apagarán durante la instalación de la actualización. Después de un minuto como máximo, el controlador se reiniciará y volverá a funcionar normalmente. El historial de alertas del controlador en la nube de Z Control® también se actualizará con la información de actualización del firmware y se enviarán notificaciones a las cuentas de correo electrónico que se hayan establecido.

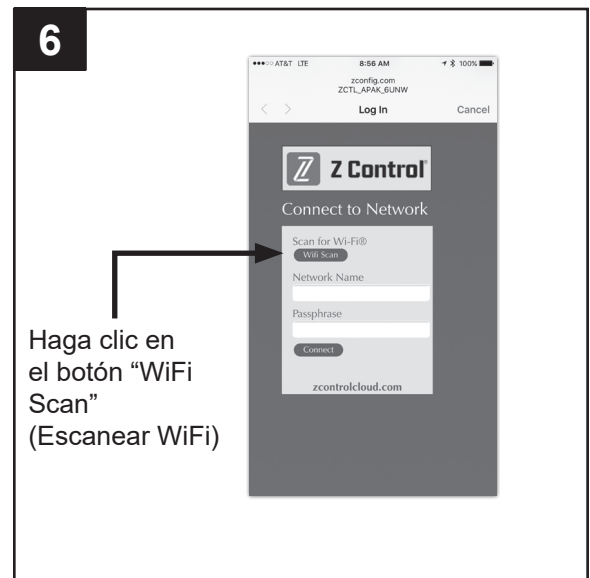

7. Ahora puede regresar a la aplicación Z Control® para ver su nuevo dispositivo configurado en la ubicación que seleccionó anteriormente. Siempre puede cambiar un dispositivo a una ubicación diferente en su cuenta.



CONECTAR EL CONTROLADOR AL Z CONTROL®

Utilizar la aplicación móvil (iOS y Android) (continuación)

- Abra la aplicación Basement Sentry para explorar el estado actual, los ajustes de configuración y los comandos disponibles, como ser Prueba de la bomba, Prueba del timbre, Silenciar, etc. Realice estas pruebas para garantizar que todo funciona como es debido. Restablezca todas las alarmas cuando termine.

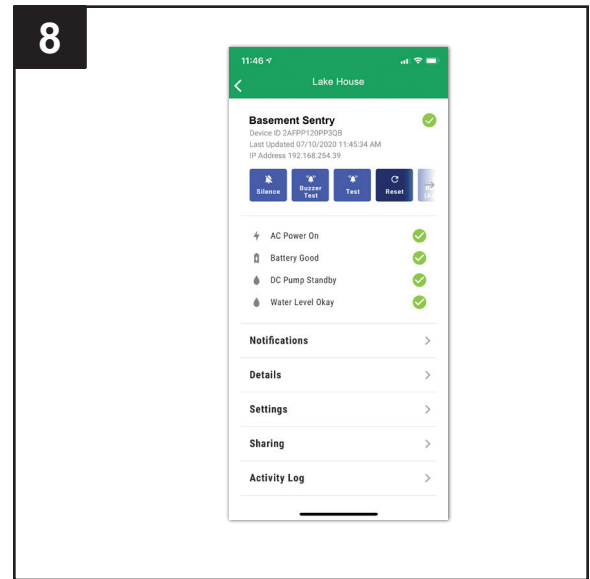

Opción 2 - Utilice su dispositivo móvil o computadora para conectarse al controlador Basement Sentry directamente

En lugar de utilizar un dispositivo móvil y la aplicación Z Control®, también puede utilizar su dispositivo móvil o computadora para conectarse al controlador directamente.

Antes de comenzar:

- Sepa cuál es el nombre (es decir, el SSID) y la contraseña de su router WiFi. Para evitar uno de los problemas más comunes, vuelva a verificar la contraseña para saber cómo se escribe exactamente, incluido si tiene mayúsculas o minúsculas.
- Verifique que su dispositivo móvil tenga WiFi en funcionamiento con una señal fuerte cuando esté junto al controlador Basement Sentry. Si la señal es dudosa, es posible que el controlador no pueda mantener una conexión estable.
- Verifique que su router WiFi esté conectado a Internet y que esté transmitiendo una red visible y segura de 2.4 GHz.
- Se requiere una red de 2.4 GHz. Si solo ve redes de 5 GHz, puede que tenga que iniciar sesión en su router de banda dual para elegir transmitir las redes por separado.
- Es probable que sea necesario apagar temporalmente el direccionamiento de banda durante la configuración.
- La red de 2.4 GHz debe utilizar seguridad WPA o WPA2. No se aceptan redes WEP ni abiertas.
- Puede ser necesario apagar temporalmente cualquier VPN u otros controles de red durante la configuración.
- Cree una cuenta gratuita en zcontrolcloud.com.
- Localice el ID de dispositivo del Basement Sentry situado en la parte superior del controlador.
- NOTA: La lista anterior también puede ayudar a solucionar problemas de conectividad.
- Si el controlador aún no se conecta después de probar las sugerencias anteriores, siga los mismos pasos para conectar el controlador al punto de acceso de un teléfono móvil en lugar del router WiFi de la casa. Si el controlador se conecta con éxito a la nube a través del punto de acceso, entonces es probable que el problema esté relacionado con la configuración del router.

CONECTAR EL CONTROLADOR AL Z CONTROL®

Conectarse con su dispositivo móvil o computadora (continuación)

1 Conecte el controlador a la alimentación de CA. El LED del Z Control® parpadeará y luego se apagará, indicando que el controlador está en modo AP* y está transmitiendo el SSID.

Si el LED parpadea pero no está en modo AP, presione el botón del Z Control® durante 12 segundos y suéltelo.

El LED se apagará para indicar que el controlador está en modo AP. Se requiere el uso de una pluma o un palillo de dientes o algo similar para presionar el botón del Z Control®.

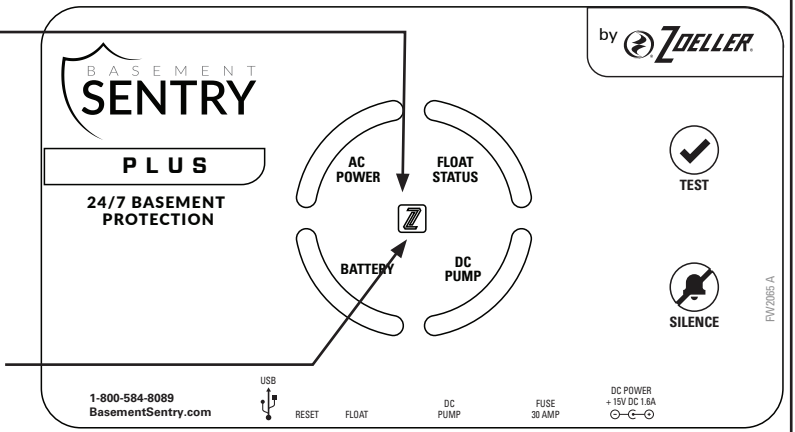

*El modo AP es cuando el controlador transmite su “nombre” o SSID. El SSID está en un formato similar a ZCTL_Fit_xxxx, donde “xxxx” son los primeros 4 dígitos del ID de su dispositivo controlador (ver figura 2). El SSID del controlador Basement Sentry aparecerá en la lista de opciones de WiFi disponibles en su teléfono/tableta/computadora y al seleccionarlo le dará conectividad directa al controlador. Esto es necesario para que su controlador reciba las credenciales necesarias de la contraseña para conectarse al WiFi que elija.

2. Parado cerca del controlador, use su teléfono, tableta o computadora para buscar el SSID del controlador Basement Sentry en la configuración de su WiFi. Aparecerá como “ZCTL_Fit_xxxx”, donde “xxxx” son los primeros 4 dígitos del ID de su dispositivo controlador. Selecciónelo y asegúrese de que su dispositivo muestra una marca de verificación o un indicador similar de que está conectado a la red local del controlador. De ser así, sucederán dos cosas:

- El LED del Z Control® parpadeará rápidamente.
- Se abrirá la pantalla de configuración (figura 3) del Z Control®. Esto puede tardar hasta 30 segundos.

Si la pantalla de configuración no aparece, abra un navegador en el mismo dispositivo y escriba “192.168.125.1” en la barra de direcciones. Si la pantalla de configuración aparece pero no es utilizada (si se cancela o se cierra), el controlador volverá al modo AP y el LED del Z Control® se apagará hasta que se intente la configuración WiFi de nuevo. Si la pantalla de configuración aun no aparece, verifique que su dispositivo esté todavía conectado al SSID del controlador. Si no lo está, repita el paso 2 y asegúrese de que el WiFi de su dispositivo se mantiene conectado al controlador. Si su dispositivo muestra un mensaje de advertencia por falta de Internet o de seguridad en la red del controlador, ignórela y conéctese igual.

2

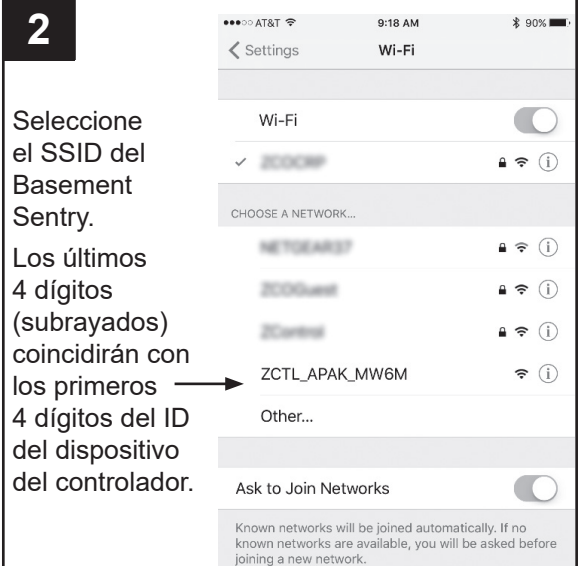

Seleccione el SSID del Basement Sentry.

Los últimos 4 dígitos (subrayados) coincidirán con los primeros 4 dígitos del ID del dispositivo del controlador.

CONECTAR EL CONTROLADOR AL Z CONTROL®

Conectarse con su dispositivo móvil o computadora (continuación)

3. En la pantalla de configuración, presione el botón “WiFi Scan” (Escanear WiFi), deslícese hacia abajo para ver la lista de señales de WiFi encontradas y elija el WiFi que quiere usar para que el controlador Basement Sentry tenga conexión a Internet. Ingrese la contraseña del router que eligió en el campo indicado. Si la contraseña es correcta, el controlador se conectará al router y comenzará a enviar actualizaciones de estado a zcontrolcloud.com. Verá que el LED del Z Control® deja de parpadear y se queda fijo. Esto puede demorar alrededor de un minuto.

Si el LED no queda fijo, entonces la contraseña ingresada es incorrecta, la seguridad del router es insuficiente (ver la nota a continuación**), o existe algún tipo de restricción de red (consultar con el administrador de red). El controlador volverá al modo de espera si la conexión al router no tuvo éxito. Si necesita forzar el controlador para que vuelva al modo AP, presione el botón del Z Control® por 12 segundos (ver figura 1). Esto hará que el controlador vuelva a ponerse en modo AP y comience a transmitir el SSID de nuevo. Repita los pasos 2 y 3.

4. Una vez que el LED del controlador quede fijo, inicie sesión en su cuenta (o cree una) en zcontrolcloud.com.

** El controlador no se conectará a routers con seguridad “WEP” o “ABIERTA”.

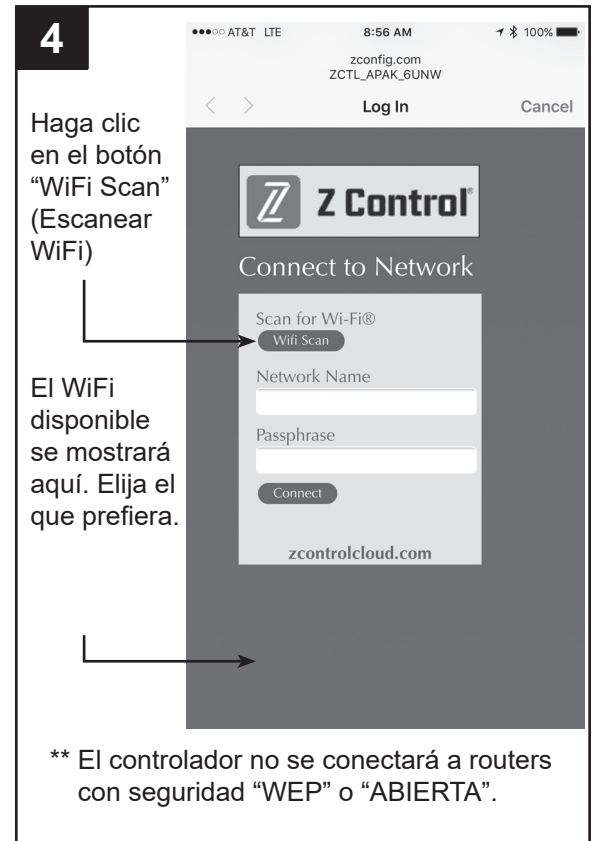
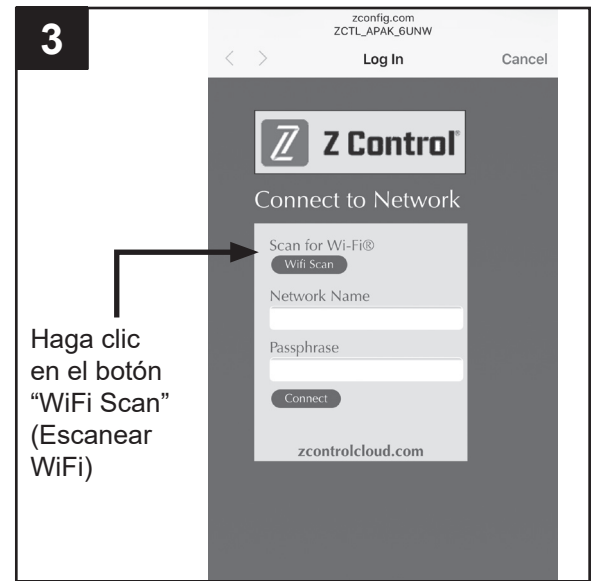

CONECTAR EL CONTROLADOR AL Z CONTROL®

Conectarse con su dispositivo móvil o computadora (continuación)

5. Elija el botón “Add New Device” (Agregar dispositivo nuevo) junto a la ubicación donde quiere al controlador (ver figura D). Siga las instrucciones para agregar su controlador, ya sea a través de la detección automática o el ingreso del ID del dispositivo. Cuando lo haya logrado, aparecerá en su cuenta la ficha del producto Basement Sentry.

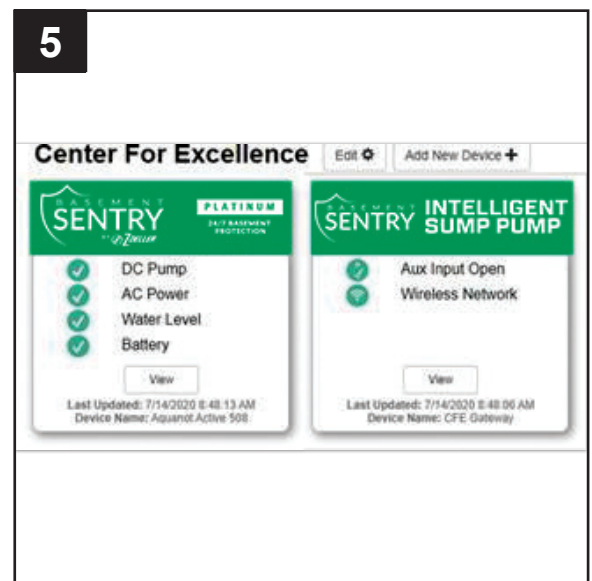

Actualizaciones de firmware:

El controlador Basement Sentry tiene capacidad OTA, o de recibir actualizaciones de firmware por aire. Es posible que el controlador haga una actualización de inmediato si hay alguna disponible en la nube del Z Control®. Durante la actualización, el LED del Z Control® parpadeará durante un minuto como máximo mientras se descarga la actualización. El LED del Z Control® se quedará fijo y todos los

otros LED se apagarán durante la instalación de la actualización. Después de un minuto como máximo, el controlador se reiniciará y volverá a funcionar normalmente. El historial de alertas del controlador en la nube del Z Control® también se actualizará con la información de actualización del firmware y se enviarán notificaciones a las cuentas de correo electrónico.

Configuración Del Controlador

Su controlador Basement Sentry está ahora en línea. Asegúrese de que agregó la información de contacto para números de teléfono y direcciones de correo electrónico que deberían recibir notificaciones. Esto se puede hacer al seleccionar “Manage Contacts” (Administrar contactos) en el menú principal (el cuadrado con 3 líneas en la esquina superior derecha). También puede editar la forma en que cada dispositivo envía notificaciones desde la pestaña

“Alarm Settings” (Configuraciones de alarma) del dispositivo. Ahora puede abrir la configuración del producto al hacer clic en el botón “View” (Ver) para modificar las configuraciones del dispositivo del controlador y de las notificaciones. También puede instalar la aplicación móvil Z Control® en su dispositivo móvil (versiones disponibles en iOS y Android, busque “Z Control®” en las tiendas de aplicaciones).

ARRANQUE INICIAL Y FUNCIONAMIENTO

El controlador Basement Sentry es capaz de reconocer posibles situaciones de bloqueo de aire y solucionar el problema con una rutina de encendido/apagado/encendido/apagado/encendido que purga el aire de la bomba. El controlador también puede detectar y resolver otros posibles problemas, como un flotador atascado, para evitar daños en el equipo.

Además, las siguientes funciones LED proporcionan una señal visual del funcionamiento correcto de la bomba de CC:

- El LED de la bomba de CC permanecerá amarillo después de bombear agua, avisándole cuando la bomba de CC se haya encendido y haya bombeado agua.
- Si la bomba de CC funciona y no bombea agua, el LED no permanecerá amarillo. Esto puede ocurrir durante una prueba del sistema cuando el flotador se levanta manualmente mientras la bomba está por encima de la línea de agua. Esto permite probar el sistema sin tener que reiniciarlo cada vez.

ARRANQUE INICIAL Y FUNCIONAMIENTO

1. **ADVERTENCIA:** desconecte la bomba principal de la toma de corriente de 115 V antes de tocar cualquier componente en el contenedor para agua de sumidero.

Pruebe que la instalación no tenga fugas al alimentar agua al contenedor para agua de sumidero. La bomba principal debería funcionar normalmente.

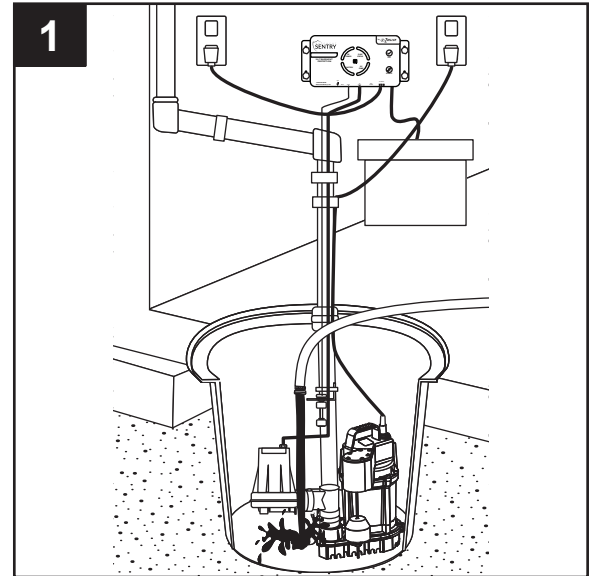

2. Verifique el controlador. La luz del sistema debe estar en verde cuando la unidad está conectada a una toma de corriente de 115 V.

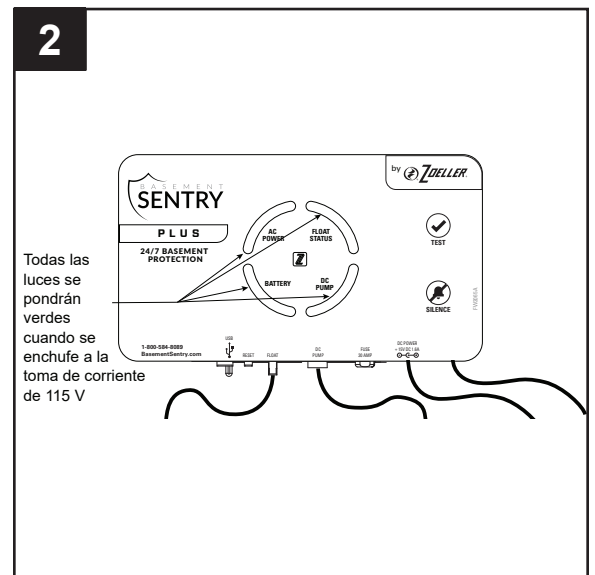

3. **NOTA:** cuando la unidad se enchufa por primera vez, todas las luces parpadearán y sonará una alarma para verificar el funcionamiento correcto. Es posible que el cargador no comience a cargarse durante varios minutos. Cuando la batería comienza a cargar, las cuatro luces en el círculo se volverán azules, y la luz de la batería parpadeará en azul.

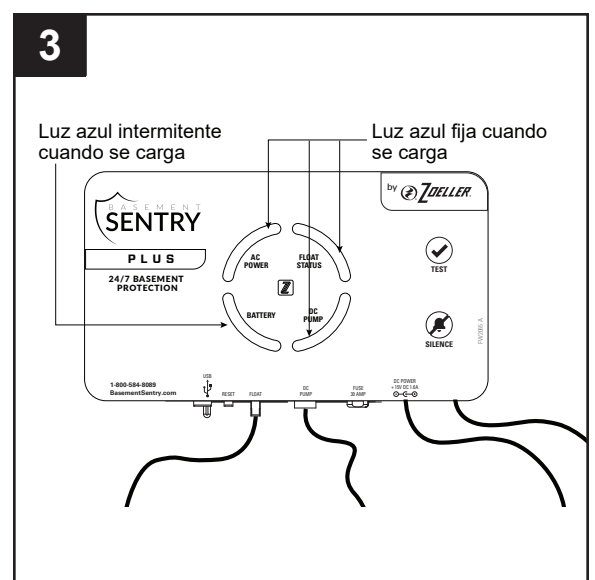

ARRANQUE INICIAL Y FUNCIONAMIENTO

4. Una vez que la batería esté completamente cargada, las cuatro luces se volverán verdes. Para borrar cualquier otra luz o alarma, mantenga presionado el botón de Silencio durante tres segundos.

Las siguientes funciones LED proporcionan una señal visual del funcionamiento correcto de la bomba de CC:

- El LED de la bomba de CC permanecerá amarillo después de bombear agua, avisándole cuando la bomba de CC se haya encendido y haya bombeado agua.
- Si la bomba de CC funciona y no bombea agua, el LED no permanecerá amarillo. Esto puede ocurrir durante una prueba del sistema cuando el flotador se levanta manualmente mientras la bomba está por encima de la línea de agua. Esto permite probar el sistema sin tener que reiniciarlo cada vez.

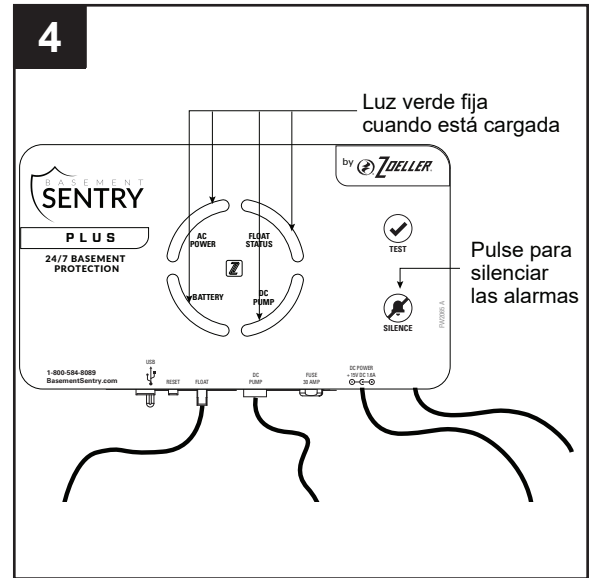

5. Levante el flotador inferior (operativo) sobre el interruptor de flotador de la bomba de reserva. Después de un segundo, la bomba de reserva funcionará y sonará la alarma. Asegúrese de que la entrada de la bomba de reserva esté por encima de la entrada de la bomba principal. Presione Silencio durante 3 segundos para cancelar la alarma y restablecer la unidad.

PRECAUCIÓN: el funcionamiento continuo de la bomba en seco puede causar sobrecalentamiento y dañar la bomba. Una vez que se libera el flotador inferior, la bomba de reserva funcionará durante diez segundos adicionales o hasta que detecte que ya no se bombea agua.

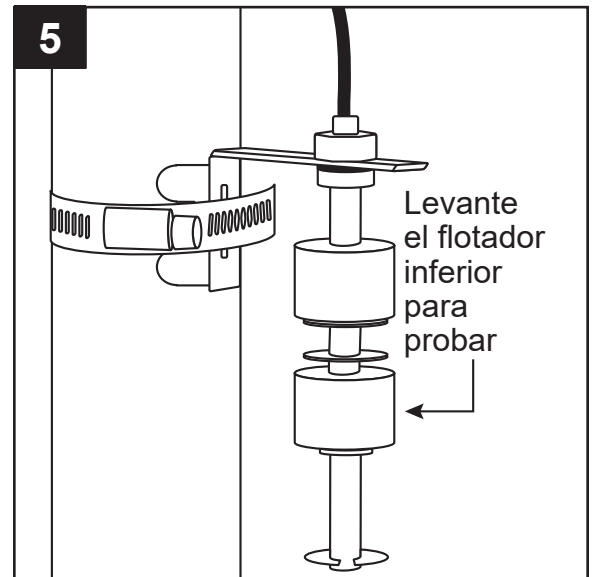

6. Levante el flotador inferior (nivel de agua alto) sobre el interruptor de flotador de la bomba de reserva. Después de un segundo, la bomba de reserva funcionará y sonará la alarma. Asegúrese de que la entrada de la bomba de reserva esté por encima de la entrada de la bomba principal. Presione Silencio durante 3 segundos para cancelar la alarma y restablecer la unidad.

PRECAUCIÓN: el funcionamiento continuo de la bomba en seco puede causar sobrecalentamiento y dañar la bomba. Una vez que se libera el flotador superior la bomba de reserva funcionará durante diez segundos adicionales o hasta que detecte que ya no se bombea agua.

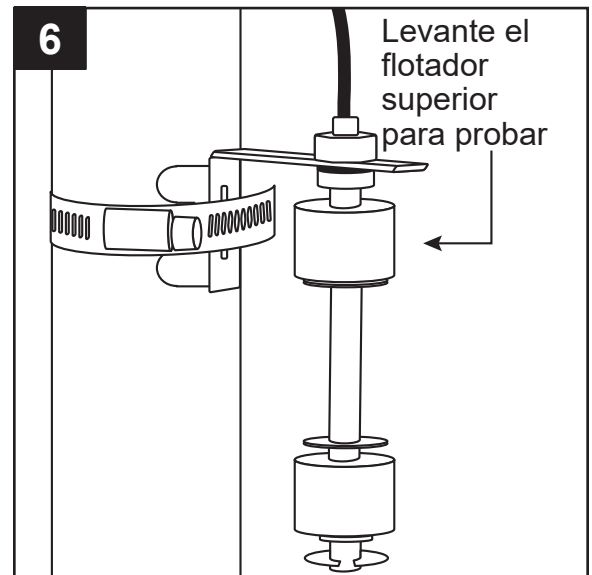

Asegúrese de que no haya obstrucciones alrededor del flotador.

ARRANQUE INICIAL Y FUNCIONAMIENTO

7. Complete la prueba final de la instalación. Asegúrese de que la bomba principal aún esté desconectada de la alimentación. Desenchufe el controlador de la toma de corriente de 115 V. Deje correr el agua hacia el contenedor para agua de sumidero hasta que se encienda la bomba de reserva. Revise todas las conexiones por si hay fugas.

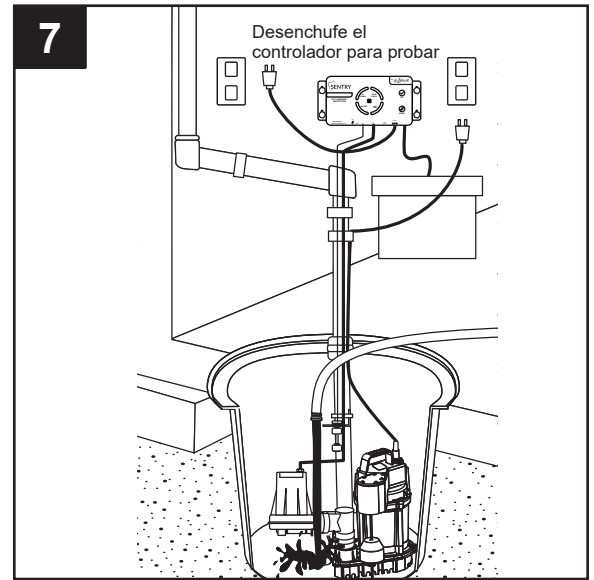

8. Pulse el botón Silencio cuando la bomba esté funcionando para apagar la alarma. La bomba continuará funcionando durante diez segundos adicionales una vez que el flotador haya descendido o hasta que el controlador detecte que se está bombeando agua.

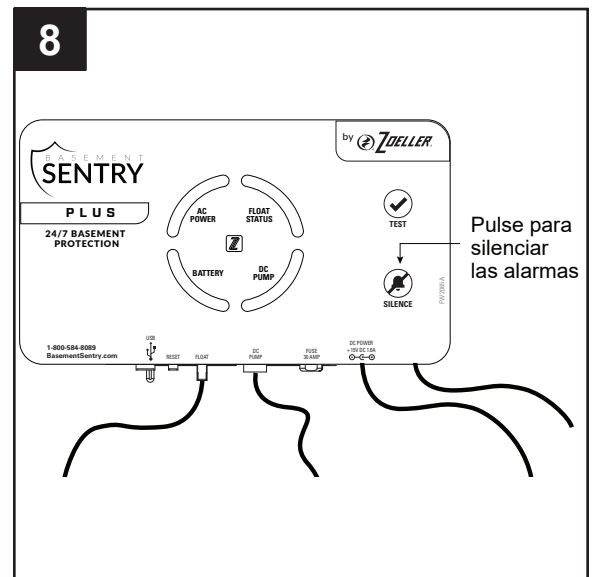

9. Mantenga presionado el botón Silencio durante tres segundos para restablecer el sistema y borrar todas las fallas y alarmas.

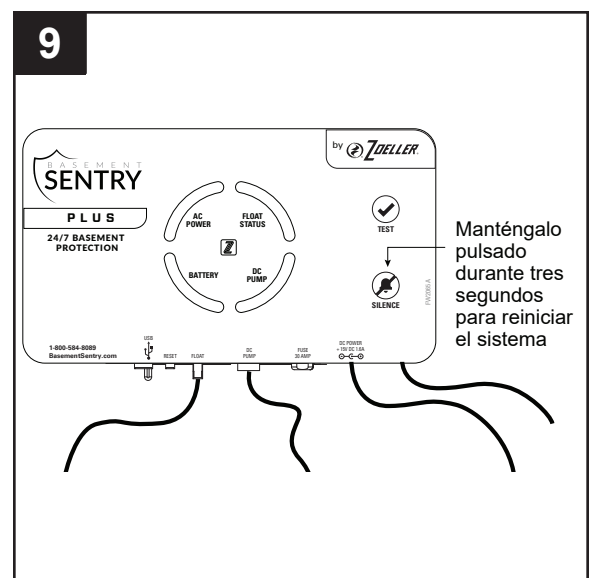

ARRANQUE INICIAL Y FUNCIONAMIENTO

10. Los cuatro LED del círculo estarán azules cuando la batería se esté cargando. El LED de la batería parpadeará lentamente. Una vez que se completa la carga, los cuatro LED del círculo se volverán verdes.

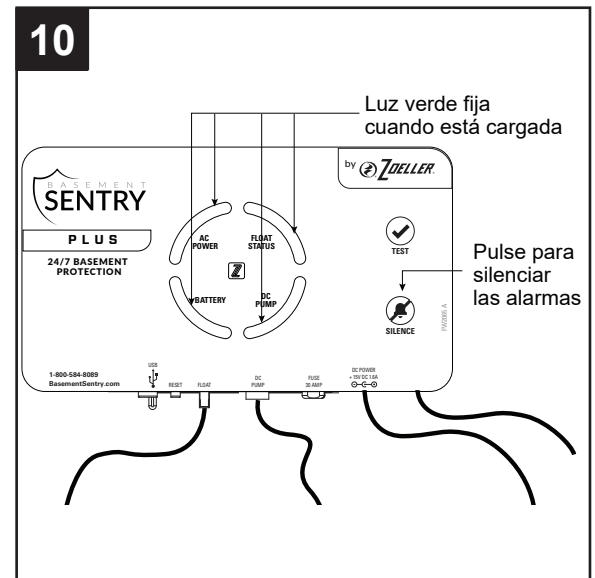

CUIDADO Y MANTENIMIENTO

ADVERTENCIA: desconecte siempre la bomba de su fuente de alimentación antes de manipularla.

Al menos cada tres meses inspeccione y pruebe el funcionamiento:

1. Compruebe para asegurarse de que la luz verde de “sistema listo” está encendida (indica que la alimentación de CA está encendida y no hay condiciones de alarma)
2. Prueba de funcionamiento:
 - A. Desenchufe la bomba principal y el controlador. Llene el contenedor para agua con agua hasta el nivel de encendido de la bomba de reserva y permita que la bomba funcione durante varios minutos.
NOTA: la alarma sonará aproximadamente un segundo después de que la bomba empiece a funcionar.
 - B. Presione el botón Silencio/Restablecer: la alarma se apagará. La bomba se apagará después de que baje el nivel del agua y el flotador caiga a la posición de apagado.
Mantenga pulsado el botón Silencio/Restablecer durante tres segundos para restablecer el controlador y desactivar cualquier alarma o indicador.
 - C. Enchufe el controlador y la bomba principal en las tomas de corriente de 115 V. La bomba principal se encenderá y luego se apagará cuando el agua alcance el nivel normal.
La bomba continuará funcionando después de descender el flotador o hasta que el controlador detecte que se está bombeando agua. Las cuatro luces circulares estarán azules. La luz de la batería parpadeará lentamente después de la prueba a medida que recarga la batería. Las luces se pondrán verdes una vez que la batería se haya recargado.

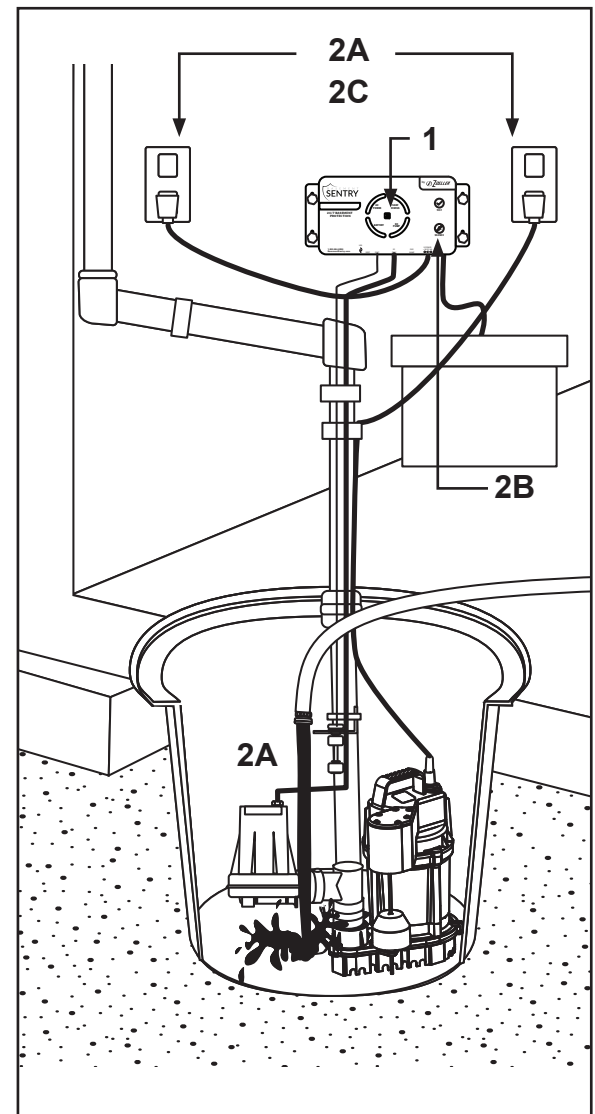

BATERÍA

Este sistema de reserva requiere una batería de 12 V de buena calidad para proporcionar el máximo tiempo de bombeo cuando sea necesario. Se recomienda una batería de la marca Basement Sentry. De lo contrario, use una batería marina AGM de ciclo profundo de 12 voltios y 105 amperios o más. Las baterías de celda húmeda contienen ácido y se deben tomar precauciones al manipularlas.

NO USE baterías de gel o baterías automotrices. Se recomiendan baterías con terminales superiores para facilitar la instalación.

La caja de batería se adaptará a un tamaño máximo de batería de 34.3 cm (13-1/2 pulg) de largo x 17.8 cm (7 pulg) de ancho x 24.1 cm (9-1/2 pulg) de alto.

NOTA: el nivel de agua en una batería de celda húmeda debe revisarse todos los meses. Las baterías AGM no deben revisarse.

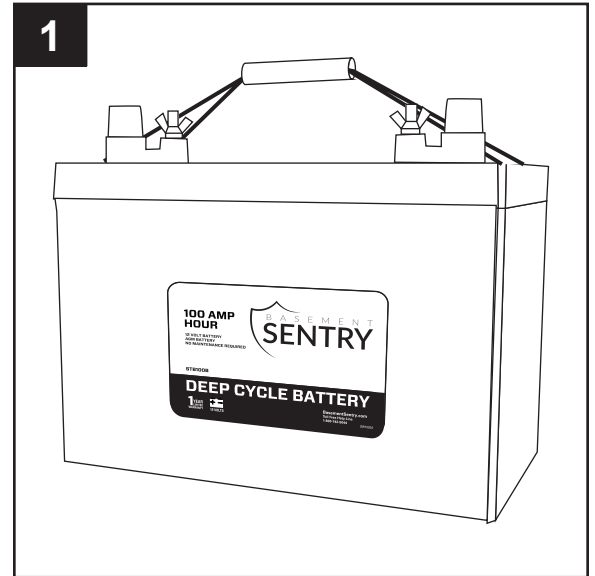

Solución de problemas de la batería:

Si la bomba funciona sin corriente alterna pero saca poca o ninguna agua, la batería puede estar baja.

- La batería se recargará si la luz verde de “encendido” indica que la energía se ha restablecido y el interruptor de flotador está en la posición de apagado.
- Si se requiere su uso inmediato, reemplace la batería descargada por una batería cargada completamente.
- NOTA: la bomba puede continuar funcionando con una batería baja sin suficiente energía para eliminar el agua. La bomba no dejará de funcionar hasta que la batería caiga por debajo del voltaje mínimo.
- PRECAUCIÓN: las baterías débiles se pueden recargar, pero es posible que no almacenen energía suficiente para el servicio completo. Una batería débil y recargada proporcionará un tiempo de bombeo reducido. Si la bomba de reserva se usa con frecuencia, la batería debe ser revisada por un distribuidor de baterías calificado.
- NOTA: la batería puede tardar hasta 72 horas en recargarse después de su uso. Esto dependerá del tamaño de la batería y la cantidad de batería descargada durante el uso.

Si la alarma suena durante el ciclo de recarga, reinicie la alarma. Si la alarma no se reinicia, desenchufe el cargador de la toma de corriente de 115 V y desconecte el cable negro (-) negativo del poste de la batería. Revise la batería y reemplácela si es necesario. Vuelva a conectar y consulte la sección de instalación de la batería en las instrucciones.

SOLUCIÓN DE PROBLEMAS



PELIGRO

RIESGO DE DESCARGA ELÉCTRICA.

Siempre desconecte la fuente de alimentación antes de intentar instalar, reparar o mantener la bomba. Nunca manipule una bomba con las manos mojadas o cuando esté parado sobre una superficie mojada o húmeda o en el agua. Podría producirse una descarga eléctrica mortal.

PROBLEMA	CAUSA POSIBLE	ACCIÓN CORRECTIVA
La bomba de reserva no funciona	Las conexiones son incorrectas o están flojas	Verifique que las conexiones estén instaladas correctamente
	Los puntos terminales del cable están sucios	Verifique todos los terminales y límpielos si es necesario
	La batería está baja	Repáre o reemplace la batería
	El fusible del controlador de 30 A está fundido	Reemplace con un fusible automotriz de 30 A.
La bomba trabaja pero saca muy poca agua o ninguna	Las conexiones son incorrectas o están flojas	Verifique que las conexiones estén instaladas correctamente
	El orificio de drenaje está obstruido y la unidad está bloqueada por aire	Limpie el orificio de drenaje
	La tubería de descarga está bloqueada	Limpie la tubería de descarga
	La válvula de retención puede no funcionar correctamente. Debería permitir que el agua salga de la tubería de descarga, pero no permitir que el agua regrese al contenedor para agua de sumidero después de que la bomba se haya apagado.	Reemplace la válvula de retención si es necesario
El interruptor de flotador está en la posición de encendido durante más de 3 segundos, pero la bomba no funciona.	La bomba está obstruida	Retire la bomba y limpie cualquier residuo del impulsor o la cavidad de la bomba
La bomba funciona pero saca agua de manera intermitente.	El agua entrante hace que la bomba se bloquee por aire	Desvíe el agua entrante para reducir la turbulencia
El nivel del agua se mantiene alto pero la bomba continúa funcionando	La batería está baja	Repáre o reemplace la batería
	Si se restablece la energía, verifique la bomba principal	Repáre o reemplace si es necesario
La alarma suena durante el ciclo de recarga de la batería	La alarma necesita ser reiniciada	Presione por 3 segundos el botón Silencio
	La batería está defectuosa. Verifique el voltaje con un multímetro. Desconecte el controlador de la batería y vuelva a verificar el voltaje. Si el voltaje es inferior a 12 V después de la desconexión, se debe reemplazar la batería.	Revise la batería y reemplácela si es necesario

GARANTÍA

Este producto se garantiza por un período de tres años a partir de la fecha de compra. Sujeto a las condiciones indicadas a continuación, el fabricante se compromete a reparar o reemplazar al consumidor original cualquier parte del producto que resulte defectuosa debido a defectos de materiales o mano de obra. Para obtener el servicio de garantía, póngase en contacto con el distribuidor al que le compró el producto. El fabricante se reserva el derecho y la opción exclusivos de determinar si se deben reparar o sustituir los equipos, piezas o componentes defectuosos. Los daños debidos a circunstancias ajenas al control del fabricante no están cubiertos por esta garantía.

ESTA GARANTÍA NO APLICARÁ: (a) a defectos o mal funcionamiento ocasionados por no instalar, operar o mantener la unidad de acuerdo con las instrucciones impresas proporcionadas, (b) a los fallos resultantes del abuso, accidentes o negligencia o uso inapropiado de productos químicos o aditivos en el agua, (c) a los servicios normales de mantenimiento y las piezas utilizadas en relación con dicho servicio; (d) a las unidades que no estén instaladas de acuerdo con los códigos locales, ordenanzas y buenas prácticas comerciales normalmente aplicables y (e) la unidad se utiliza para fines distintos a los que fue diseñada y fabricada.

DEVOLUCIÓN DE COMPONENTES EN GARANTÍA: Cualquier elemento a ser reparado o reemplazado bajo esta garantía debe ser devuelto al fabricante en Kendallville, Indiana o a cualquier otro lugar que el fabricante pueda designar, con flete prepago.

LA GARANTÍA AQUÍ CONTENIDA ESTÁ EN LUGAR DE TODAS LAS OTRAS GARANTÍAS EXPRESAS Y NO PUEDE SER AMPLIADA O MODIFICADA POR NADIE. CUALQUIER GARANTÍA IMPLÍCITA DEBERÁ LIMITARSE AL PERÍODO DE ESTA GARANTÍA LIMITADA Y A PARTIR DE ENTONCES TODAS DICHAS GARANTÍAS IMPLÍCITAS QUEDARÁN RECHAZADAS Y EXCLUIDAS. EL FABRICANTE NO SERÁ RESPONSABLE, BAJO NINGUNA CIRCUNSTANCIA, DE NINGÚN DAÑO INCIDENTAL, CONSECUENTE O ESPECIAL, COMO, A TÍTULO ENUNCIATIVO PERO NO RESTRICTIVO, LA PÉRDIDA DE OTROS BIENES O EQUIPOS, LA PÉRDIDA DE BENEFICIOS, INCONVENIENTES U OTROS DAÑOS INCIDENTALES O CONSECUENTES DE CUALQUIER TIPO O CARÁCTER. LA RESPONSABILIDAD DEL FABRICANTE NO DEBERÁ SUPERAR EL PRECIO DEL PRODUCTO EN EL CUAL SE BASE TAL RESPONSABILIDAD.

Esta garantía le otorga a usted derechos legales específicos y podría tener otros derechos que varían de un estado a otro. Algunos estados no permiten limitaciones en la duración de una garantía implícita, de forma que la limitación anterior podría no aplicar a usted. Algunos estados no permiten la exclusión o limitación de daños incidentales o emergentes, de forma que la limitación o exclusión anterior podría no aplicar a usted.

En aquellas instancias en que haya daños causados por una presunta falla de la bomba, el propietario deberá conservar la bomba a fin de investigar dicha falla.